

# AEG



[aeg.com/register](https://aeg.com/register)



BD41B  
BE1100B  
BEE43502BM  
NBU5A20SB  
NBU5A20SK  
NBU5A20SM  
OU5AB20SM  
TU5AB20WSB  
TU5AB20WSK

TU5AB20XSB  
V5ABU20SK

<b>EN</b>	User Manual   <b>Oven</b>	3
<b>FI</b>	Käyttöohje   <b>Uuni</b>	14
<b>FR</b>	Notice d'utilisation   <b>Four</b>	24
<b>DE</b>	Benutzerinformation   <b>Backofen</b>	35
<b>IS</b>	Notendaleiðbeiningar   <b>Ofn</b>	47
<b>ES</b>	Manual de instrucciones   <b>Horno</b>	57

# INSTALLATION / ASENNUS / INSTALLATION / MONTAGE / UPPSETNING / INSTALACIÓN

(\*mm)

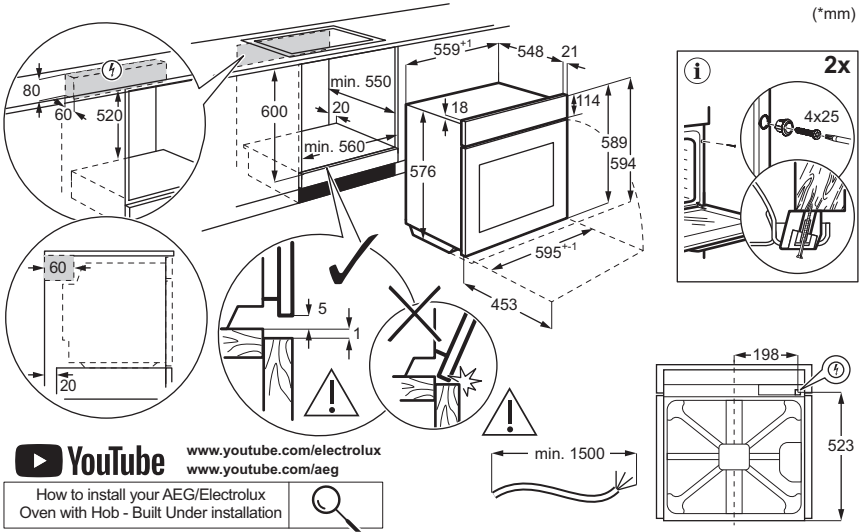

(\*mm)

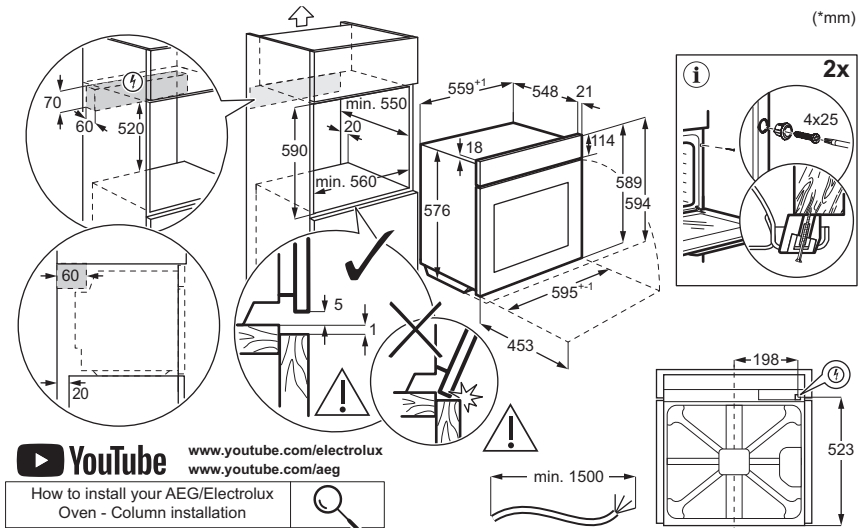

## SAFETY INFORMATION

Before the installation and use of the appliance read the supplied instructions carefully. The manufacturer is not responsible for any injuries or damage that result from incorrect installation or usage. Always keep the instructions in a safe and accessible location for future reference.

### **Children and vulnerable people safety**

- This appliance can be used by children aged from 8 years and above and persons with reduced physical, sensory or mental capabilities or lack of experience and knowledge if they have been given supervision or instruction concerning the use of the appliance in a safe way and understand the hazards involved. Children of less than 8 years of age and persons with very extensive and complex disabilities shall be kept away from the appliance unless continuously supervised.
- Children should be supervised to ensure that they

do not play with the appliance.

- Keep packaging away from children and dispose of it properly.
- **WARNING:** The appliance and its accessible parts become hot during use. Keep children and pets away during use and cooling.
- Activate the child safety device, if available.
- Children must not clean or maintain the appliance without supervision.

### **General Safety**

- This appliance is for cooking purposes only.
- This appliance is designed for single household domestic use in an indoor environment.
- This appliance may be used in offices, hotel guest rooms, bed & breakfast guest rooms, farm guest houses, and other similar accommodation where such use does not exceed average domestic usage levels.
- Do not use the appliance before installing it in the built-in structure.

- Disconnect the appliance from the power supply before carrying out any maintenance.
- If the supply cord is damaged, it must be replaced by the manufacturer, its authorised service centre or similarly qualified persons to avoid an electrical hazard.
- **WARNING:** Ensure that the appliance is switched off before replacing the lamp to avoid the possibility of electric shock.
- **WARNING:** The appliance and its accessible parts become hot during use. Care should be taken to avoid touching heating elements or the surface of the appliance cavity.
- Always use oven gloves to remove or insert accessories or ovenware.
- To remove the shelf supports first pull the front of the shelf support and then the rear end away from the side walls. Install the shelf supports in the opposite sequence.
- Do not use a steam cleaner to clean the appliance.
- Do not use harsh abrasive cleaners or sharp metal scrapers to clean the glass door since they can scratch the surface, which may result in shattering of the glass.

## SAFETY INSTRUCTIONS

### Installation

#### **WARNING!**

Only a qualified person must install this appliance.

- Remove all the packaging.
- Do not install or use a damaged appliance.
- Follow the installation instructions available on our website.
- Be careful when moving the appliance, as it is heavy. Use safety gloves and enclosed footwear.
- Do not pull the appliance by the handle.
- Install the appliance in a safe and suitable location that meets installation requirements.
- Keep the minimum distance from other appliances and units.

- Before mounting the appliance, ensure it is level and that the door opens without any restraint.
- The appliance is equipped with an electric cooling system. It must be operated with the electric power supply.

### Electrical connection

#### **WARNING!**

Risk of fire and electric shock.

- All electrical connections should be made by a qualified electrician.
- Make sure the parameters on the rating plate are compatible with the electrical ratings of the mains power supply.
- The appliance must be earthed. Always use a correctly installed shockproof socket.
- Do not use multi-plug adapters and extension cables.

- Avoid damaging the mains plug and cable. If replacement is needed, it must be done by our Authorized Service Centre.
- Do not let mains cables touch or come near the appliance door or the niche below, especially when it operates or the door is hot.
- Shock protection of live and insulated parts must be fastened securely and should not be removable without tools.
- Connect the mains plug to the socket only at the end of installation. Ensure access to the mains plug after installation.
- If the mains socket is loose, do not connect the mains plug.
- Do not disconnect the appliance by pulling on the mains cable. Always pull on the mains plug.
- Use only correct isolation devices: line protecting cut-outs, fuses (screw type fuses removed from the holder), earth leakage trips and contactors.
- The electrical installation must have an isolation device that disconnects the appliance from the mains at all poles, with a contact opening width of at least 3 mm.
- This appliance is supplied with a main plug and a main cable.
- Do not let the appliance stay unattended during operation.
- Deactivate the appliance after each use.
- Be careful when opening the appliance door during operation, as hot air and flammable mixtures from alcohol ingredients can be released.
- Do not operate the appliance with wet hands or when it comes in contact with water.
- Do not apply pressure on the open door.
- Do not use the appliance as a work surface or as a storage surface.
- Keep sparks and open flames away from the appliance when the door is open.
- Use only approved glass and jars for preserving.
- Do not place flammable products near the appliance.

**⚠ WARNING!**

Risk of damage to the appliance.

- To prevent damage or discoloration to the enamel:
  - do not place ovenware or objects directly on the cavity bottom.
  - do not place aluminum foil directly on the cavity bottom.
  - do not put water directly into the hot appliance.
  - do not leave moist dishes and food in the appliance after cooking.
  - be careful when removing or installing accessories.
- Enamel or stainless steel discoloration does not affect performance of the appliance.
- Use a deep pan for moist cakes, as fruit juices can cause permanent stains.
- Always cook with the appliance door closed.
- If the appliance is installed behind a furniture panel, do not close the panel during use or until the appliance is fully cooled to prevent heat and moisture damage.
- Concerning the lamp(s) inside this product and spare part lamps sold separately: These lamps are intended to withstand extreme physical conditions in household appliances, such as temperature, vibration, humidity, or are intended to signal information about the operational status of the appliance. They are not intended to be used in other applications and are not suitable for household room illumination.

**Cable types applicable for installation or re-  
placement for Europe:**

H07 RN-F, H05 RN-F, H05 RRF, H05 VV-F, H05 V2V2-F (T90), H05 BB-F

For the section of the cable refer to the total power on the rating plate. You can also refer to the table:

Total power (W)	Section of the cable (mm <sup>2</sup> )
maximum 1,380	3x0.75
maximum 2,300	3x1
maximum 3,680	3x1.5

The earth cord (green / yellow cable) must be 2 cm longer than the brown phase and blue neutral cables.

**Use**

**⚠ WARNING!**

Risk of injury, burns and electric shock or explosion.

- Do not change the specification of the appliance.
- Ensure ventilation openings are not blocked.

- This product contains a light source of energy efficiency class G.
- Use only lamps with the same specifications.
- To repair the appliance contact the Authorised Service Centre. Use original spare parts only.

## Care and cleaning

### ⚠ WARNING!

Risk of injury, fire, or damage to the appliance.

- Before maintenance, deactivate the appliance and unplug it from the mains.
- Ensure the appliance is cold to avoid glass breakage. If the door glass panels are damaged, contact the authorized service centre for replacement.
- Be careful when you remove the door from the appliance, it is heavy.
- Clean and dry the appliance, its cavity, and accessories after each use to prevent

steam condensation, corrosion, and surface deterioration.

- Use a microfibre cloth, warm water, and neutral detergents for cleaning the appliance and accessories. Do not use abrasive products, pads, solvents, sharp-edged or metal objects.
- Follow safety instructions on packaging when using an oven spray.

## Disposal

### ⚠ WARNING!

Risk of injury or suffocation.

- Contact your municipal authority for information on how to dispose of the appliance.
- Disconnect the appliance from the mains, then cut off and dispose of the electrical cable.

## PRODUCT DESCRIPTION

### General overview

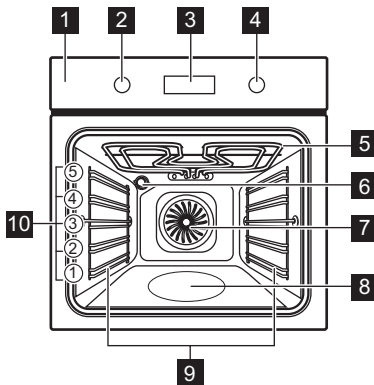

- 1 Control panel
- 2 Knob for the heating functions
- 3 Display
- 4 Control knob (for the temperature)
- 5 Heating element
- 6 Lamp
- 7 Fan
- 8 Cavity embossment - Aqua cleaning container

9 Shelf support, removable

10 Shelf positions

Depending on the model, the control panel may include temperature or power indicators.

### Control panel

—, + To set the time.

🕒 To set a clock function.

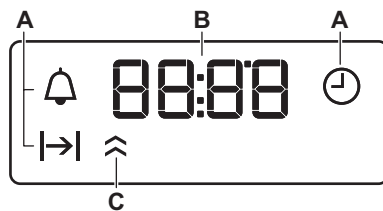

A. Clock functions

B. Timer

C. Heat-up indicator (selected models only)

### To turn on the appliance:

1. Press the knobs. The knobs come out (selected models only).

2. Turn the knob for the heating functions to select a function.
3. Turn the control knob to adjust settings.

To turn off the appliance: turn the knob for the heating functions to the off position 0.

## BEFORE FIRST USE

### Setting the time

After the first connection to the mains, wait until the display shows: "00:00" or "12:00" (depending on the model).

1. , - press to set the time.
2. - press to confirm it or the set time of day will be saved automatically after 5 seconds.

### Initial preheating and cleaning

1. Preheat the empty appliance to remove any odours. Ventilate the room.

2. Remove all accessories and shelf supports.
3. Set each function to maximum temperature and let the appliance operate for specified durations: 1 h, 15 min, 15 min. Refer to Daily use.
4. Turn off the appliance and let it cool down.
5. Clean with a microfiber cloth, warm water, and mild detergent. Replace accessories and shelf supports.

## DAILY USE

### Heating functions

	<b>Light:</b> Oven lamp
	<b>Moist Fan Baking:</b> Baking
	<b>Conventional Cooking / Aqua Clean:</b> Traditional baking, crispiness, crust gloss / Cleaning
	<b>Bottom Heat:</b> Preserving food
	<b>True Fan Cooking:</b> Even baking, tenderness, drying
	<b>Fast Grilling:</b> Toasting, grilling
	<b>Turbo Grilling:</b> Roasting meat, making gratin, browning
	<b>Pizza Function:</b> Baking pizza
	<b>Defrost:</b> Defrosting

### Setting a heating function

1. Turn the knob for the heating functions to select a heating function.
2. Turn the control knob to select the temperature.
3. When the cooking ends, turn the knobs to the off position to turn off the appliance.

### Timer

1. Press repeatedly to select a clock function:
  - Time of Day:** Set, change, or check the time of day.
  - Duration:** Set operating time. Available after setting a heating function and temperature. The appliance turns off automatically when the set time ends.
  - Minute Minder:** Set a countdown.
2. , - press to set the time.
3. When the set time ends, a signal sounds. Press any button.
4. Turn the knobs to the off position, if needed.

To cancel a clock function, press repeatedly until its symbol flashes. Press and hold until the display shows 00:00.

### Accessories



Accessories available depending on model. Scan the QR code to check how to use accessories supplied with your appliance. You can order optional accessories

separately. For more information, please contact your local supplier.

A small indentation at the top increases safety and provides tilt protection. The rim around the shelf prevents cookware from slipping off the shelf.

Insert the accessory (wire shelf / tray) between the guide bars of the shelf support. Make sure that the shelf touches the back of the oven interior and the feet point down.

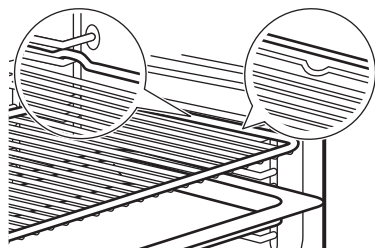

If your tray has a slope, position it towards the back of the oven interior.

If there is an inscription on the accessory, make sure it is facing you.

If you are using a tray with holes, place the tray / pan underneath to collect dripping liquids.

## HINTS AND TIPS

### Cooking recommendations

The temperature and cooking times in the tables are for guidance only. They depend on the recipes, quality and quantity of the ingredients used. If you cannot find the settings for a specific recipe, look for a similar one.

Count the shelf positions from the bottom of the oven floor.

#### Symbols used in the tables:





	Food type
	Heating function
$^{\circ}\text{C}$	Temperature
	Shelf position
	Cooking time (min)
	Additional information

### Moist Fan Baking

For the best results follow suggestions listed in the table below.

	$^{\circ}\text{C}$			
Sweet rolls, 12 pieces	175	3	40 - 50	1)

	$^{\circ}\text{C}$			
Rolls, 9 pieces	180	2	35 - 45	1)
Pizza, frozen, 0.35 kg	180	2	45 - 55	2)
Swiss roll	170	2	30 - 40	1)
Brownie	170	2	45 - 50	1)
Soufflè, 6 pieces	190	3	45 - 55	3)
Sponge flan base	180	2	35 - 45	4)
Victoria sandwich	170	2	35 - 50	5)
Poached fish, 0.3 kg	180	2	35 - 45	1)
Whole fish, 0.2 kg	180	3	25 - 35	1)
Fish fillet, 0.3 kg	170	3	30 - 40	6)
Poached meat, 0.25 kg	180	3	35 - 45	1)
Shashlik, 0.5 kg	180	3	40 - 50	1)
Cookies, 16 pieces	150	2	30 - 45	1)
Macaroons, 20 pieces	180	2	45 - 55	1)
Muffins, 12 pieces	170	2	30 - 40	1)
Savory pastry, 16 pieces	170	2	35 - 45	1)

	°C			
Short crust biscuits, 20 pieces	150	2	40 - 50	1)
Tartlets, 8 pieces	170	2	30 - 40	1)
Vegetables, poached, 0.4 kg	180	2	35 - 45	1)
Vegetarian omelette	180	3	35 - 45	6)
Mediterranean vegetables, 0.7 kg	180	4	35 - 45	1)

1) Use baking tray or dripping pan.

2) Use wire shelf.

3) Use ceramic ramekins on wire shelf.







4) Use flan base tin on wire shelf.















5) Use baking dish on wire shelf.

6) Use pizza pan on wire shelf.

## Information for test institutes

Tests according to IEC 60350-1.

		°C		
Small cakes, 20 per tray				
	3	170	20 - 35	1)
	3	150 - 160	20 - 35	1)

		°C		
	2 and 4	150 - 160	20 - 35	1)
Apple pie, 2 tins Ø20 cm				
	2	180	70 - 90	2)
	2	160	70 - 90	2)
Fatless sponge cake, cake mould Ø26 cm				
	2	170	40 - 50	2) 3)
	2	160	40 - 50	2) 3)
	2 and 4	160	40 - 60	2) 3)
Short bread				
	3	140 - 150	20 - 40	1)
	2 and 4	140 - 150	25 - 45	1)
	3	140 - 150	25 - 45	1)
Toast				
	4	max.	1 - 5	2) 3)

1) Use Baking tray.

2) Use Wire shelf.

3) Preheat the appliance for 10 minutes.

## CARE AND CLEANING

### Notes on cleaning

- Use a cleaning solution for metal surfaces.
- Clean and check the door gasket around the frame of the cavity.
- Moisture can condense in the appliance or on the door glass panels. To decrease the condensation, let the appliance work for 10 minutes before cooking. Do not store food in the appliance for longer than 20 minutes.
- Do not clean the accessories in a dishwasher.

### Removing the shelf supports

1. Make sure the appliance is cold.
2. Pull the front of the shelf support away from the side wall.
3. Pull the rear end of the shelf support away from the side wall and remove it.

4. Put the shelf supports back to the initial position. Repeat the steps in the reverse order.

If the telescopic runners are supplied, its retaining pins must point to the front.

### Aqua Clean

This cleaning procedure uses humidity to remove remaining fat and food particles from the appliance.

1. Pour water into the cavity embossment: 300 ml.
2. Set the function .
3. Set the temperature to 90 °C.
4. Let the appliance work for 30 min.
5. Turn off the appliance.
6. Wait until the appliance is cold. Dry the cavity with a soft cloth.

## Removing and installing door

You can remove the oven door and the internal glass panels to clean them. Read the whole "Removing and installing door" instruction before you remove the glass panels.

### ⚠ CAUTION!

Do not use the appliance without the glass panels.

1. Open the door fully and hold both hinges.

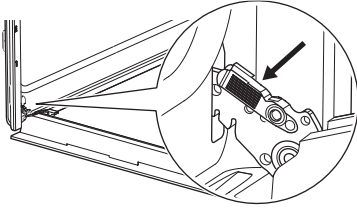

2. Lift and pull the latches until they click.

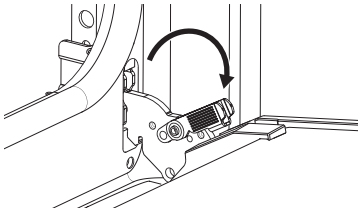

3. Close the oven door halfway to the first opening position. Then lift and pull to remove the door from its seat.

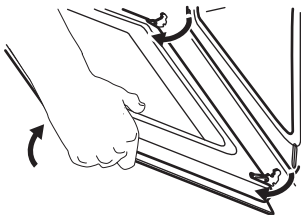

4. Put the door on a soft cloth on a stable surface.
5. Hold the door trim **A** on the top edge of the door at the two sides and push inwards to release the clip seal.

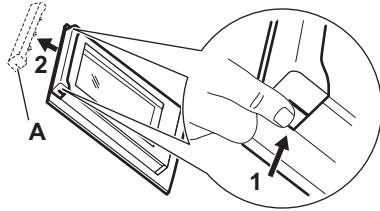

6. Pull the door trim to the front to remove it.
7. Hold the door glass panels on their top edge one by one and pull them up out of the guide. Make sure the glass slides out of the supports completely.

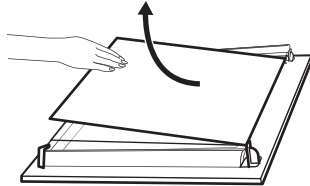

8. Clean the glass panels with water and soap. Dry the glass panels carefully. Do not clean the glass panels in the dishwasher.
9. After cleaning, install the glass panels and the oven door. Make sure that you put the glass panels back in the correct sequence. Check for the symbol / printing on the side of the glass panel. If the door is installed correctly, you will hear a click when closing the latches.

## Replacing the lamp

Disconnect the appliance from the mains and wait until it is cold.

Replace the lamp with a suitable 300 °C heat-resistant lamp.

### Back lamp

1. Turn the glass cover to remove it.
2. Clean the glass cover.
3. Replace the lamp.
4. Install the glass cover.

## TROUBLESHOOTING

If you cannot find a solution to the problem yourself, contact your dealer or an Authorised Service Centre. Service details are on the rat-

ing plate, located on the front frame. It is visible when you open the door. Do not remove the rating plate.

**The door gasket is damaged.** - Do not use the appliance. Contact an Authorised Service Centre.

**The lamp does not work.** - The lamp is burnt out. Replace the lamp.

**The display shows "00:00" or "12:00".** - There was a power cut. Set the time of day.

## ENERGY EFFICIENCY

### Product Information Sheet and Product Information according to (EU) No 65/2014 and (EU) No 66/2014

Supplier's name	AEG
Model identification	BD41B 949496403 BE1100B 949496368 BEE43502BM 949496371 NBU5A20SB 949496409 NBU5A20SK 949496390 NBU5A20SM 949496393 OU5AB20SM 949496370 TU5AB20WSB 949496391 TU5AB20WSK 949496367 TU5AB20XSB 949496411 V5ABU20SK 949496407
Energy Efficiency Index	81.2
Energy efficiency class	A+
Energy consumption with a standard load, conventional mode	0.93 kWh/cycle
Energy consumption with a standard load, fan-forced mode	0.69 kWh/cycle
Number of cavities	1
Heat source	Electricity
Volume	72 l
Type of oven	Built-In Oven

Mass	BD41B	27.3 kg
	BE1100B	26.5 kg
	BEE43502BM	28.3 kg
	NBU5A20SB	30.3 kg
	NBU5A20SK	26.8 kg
	NBU5A20SM	26.1 kg
	OU5AB20SM	26.0 kg
	TU5AB20WSB	26.3 kg
	TU5AB20WSK	26.2 kg
	TU5AB20XSB	30.3 kg
	V5ABU20SK	26.6 kg

Appliance tested according to: EN IEC 60350-1.

### Information requirements according to (EU) No 2023/826

Power consumption in standby	0.8 W
Maximum time needed for the equipment to automatically reach the applicable low power mode	20 min

Appliance tested according to: EN 50564.

### Energy saving tips

- Keep the door closed during cooking and avoid opening it often.
- Keep the door gasket clean and make sure it is well fixed in its position.
- Use metal or dark, non-reflective cookware.
- Skip preheating unless needed.
- Minimize breaks between baking multiple dishes.
- When possible, use the cooking functions with fan to save energy (selected models only).
- Use residual heat to keep food warm. Reduce the appliance temperature to minimum 3 - 10 min before the end of cooking.

- Turn off the lamp during cooking unless needed (selected models only).
- Moist Fan Baking (selected models only) - this function was used to comply with the energy efficiency class and ecodesign requirements (according to EU 65/2014 and EU 66/2014). Tests according to: IEC/EN 60350-1. The oven door should be closed during cooking so that the function is not interrupted and the oven operates with the highest energy efficiency possible. When you use this function the lamp automatically turns off. In some models it takes 30 sec.
- Automatic switch-off - for safety reasons, if the heating function is active and no settings are changed, the appliance will turn off automatically after a certain period of time. If you intend to run a heating function for a duration exceeding the automatic switch-off time, set the cooking time.
  - 12.5 h: 30-115 °C
  - 8.5 h: 120-195 °C
  - 5.5 h: 200-245 °C
  - 3 h: 250-maximum °C

## ENVIRONMENTAL CONCERNS

Recycle materials with the symbol . Put the packaging in relevant containers to recycle it. Help protect the environment and human health by recycling waste of electrical and electronic appliances. Do not dispose of ap-

pliances marked with the symbol  with the household waste. Return the product to your local recycling facility or contact your municipal office.

## TURVALLISUUSTIEDOT

Lue mukana toimitetut ohjeet huolellisesti ennen laitteen asennusta ja käyttöä. Valmistaja ei ole vastuussa väärästä asennuksesta tai käytöstä johtuvista vammoista tai vahingoista. Säilytä ohjeet aina turvallisessa ja helposti saatavilla olevassa paikassa myöhempäät käyttöä varten.

### **Lasten ja taitamattomien henkilöiden turvallisuus**

- 8-vuotiaat ja sitä vanhemmat lapset sekä henkilöt, joilla on fyysisiä, aisteihin liittyviä tai henkisiä rajoitteita tai puutteellinen kokemus tai tuntemus, voivat käyttää tätä laitetta vain, jos heitä valvotaan tai ohjataan laitteen turvallisessa käytössä ja jos he ymmärtävät käyttöön liittyvät vaarat. Tuote on pidettävä alle 8-vuotiaiden lasten ja erityäin laajoista ja monimutkaisista toiminnallisista rajoitteista kärsivien henkilöiden ulottumattomissa, ellei heitä valvota jatkuvasti.
- Lapsia on valvottava, jotta he eivät leiki laitteella.

- Pidä pakkaukset lasten ulottumattomissa ja hävitä ne asianmukaisesti.
- VAROITUS: Uuni ja sen näkyvissä olevat osat kuumenevat käytön aikana. Pidä lapset ja lemmikit kaukana keittotasosta käytön ja jäähdytyksen aikana.
- Aktivoi lapsilukkojärjestelmä, jos sellainen on saatavilla.
- Lapset eivät saa puhdistaa tai huoltaa laitetta ilman valvontaa.

### **Yleinen turvallisuus**

- Tämä laite on tarkoitettu ainoastaan ruoanlaittoon.
- Tämä laite on suunniteltu yhden kotitalouden kotitalouskäyttöön sisätiloissa.
- Tätä laitetta voi käyttää toimistoissa, hotellihuoneissa, aamiaismajoituspaikoissa, maatilamajoituspaikoissa ja muissa samantyyppisissä majoitustiloissa, joissa kyseinen käyttö ei ylitä keskimääräisiä kotitalouskäytön tasoja.
- Älä käytä laitetta ennen kuin se on asennettu kalusteeseen.

- Irrota laite sähköverkosta ennen huoltotoimenpiteiden suorittamista.
- Jos virtajohto vaurioituu, sen saa vaihtaa vain valmistaja, valtuutettu huolto- liike tai vastaava ammattitaitoinen henkilö, jotta välttään sähköriskeiltä.
- VAROITUS: Varmista, että laite on kytketty pois päältä ennen kuin ryhdyt vaihtamaan lamppua välttääksesi sähköiskun vaaran.
- VAROITUS: Uuni ja sen näkyvissä olevat osat kuumenevat käytön aikana. Vältä koskettamasta lämpövastuksia tai laitteen sisätilan pintoja.
- Käytä suojakäsineitä poistaessasi varusteita tai uuni- vuokia tai asettaessasi niitä laitteen sisälle.
- Poista hyllytuet vetämällä ensin hyllytuen etuosa ja sitten takaosa irti sivuseinistä. Asenna kannattimet päinvastaisessa järjestyksessä.
- Laitteen puhdistuksessa ei saa käyttää höyrypesuria.
- Älä käytä hankausaineita tai teräviä metallikaapimia lasiluukun puhdistamisessa, sillä ne voivat naarmuttaa pintaa, mistä voi olla seurauksena lasin särkyminen.

## TURVALLISUUSOHJEET

### Installation

#### VAROITUS!

Laitteen asennuksen ja liitännät saa suorittaa vain ammattitaitoinen henkilö.

- Poista kaikki pakkausmateriaalit.
- Vaurioitunutta laitetta ei saa asentaa tai käyttää.
- Noudata verkkosivuillamme olevia asennusohjeita.
- Ole varovainen siirtäessäsi laitetta, sillä se on painava. Käytä aina suojakäsineitä ja suojaavia jalkineita.
- Älä koskaan vedä laitetta sen kahvasta kiinni pitäen.
- Laite on asennettava turvalliseen ja sopivaan paikkaan, joka täyttää asennusvaatimukset.
- Noudata mainittuja vähimmäisetäisyyksiä muihin laitteisiin ja kalusteisiin.

- Ennen laitteen asentamista varmista, että se on vaakasuorassa ja että ovi avautuu esteettä.
- Laite on varustettu sähkötoimisella jäähdytysjärjestelmällä. Sitä on käytettävä sähkösyötöllä.

### Sähkökytkentä

#### VAROITUS!

Tulipalon ja sähköiskun vaara.

- Kaikki sähkökytkennät on teetettävä valtuutetulla sähköasentajalla.
- Varmista, että arvokilvessä olevat parametrit ovat verkkovirtalähteen sähköarvojen mukaisia.
- Laite on maadoitettava. Käytä aina asianmukaisesti asennettua sähköiskusuojattua pistorasiaa.
- Älä käytä monipistokesovittimia ja jatkojohtoja.
- Vältä verkkopistokkeen ja -kaapelin vahingoittumista. Jos ne on vaihdettava,

- se on tehtävä valtuutetussa huoltoliikkeessämme.
- Älä anna virtajohtojen koskettaa laitteen luukkaa tai joutua luukun tai laitteen alapuolella olevan asennustilan lähelle, varsinkaan laitteen ollessa toiminnassa tai luukun ollessa kuuma.
  - Jännitteisten ja eristettyjen osien suoja on kiinnitettävä niin tukevasti, ettei niiden irrotus onnistu ilman työkaluja.
  - Kytke virtapistoke verkkopistorasiaan vasta asennuksen lopuksi. Varmista pääsy verkkovirtapistokkeeseen asennuksen jälkeen.
  - Jos verkkopistorasia on löysä, älä kytke verkkopistoketta.
  - Älä irrota pistoketta pistorasiasta virtajohdosta vetämällä. Vedä aina verkkopistokkeesta.
  - Käytä asianmukaisia eristyslaitteita: linjasuojasulakkeita, sulakkeita (ruuvattavat sulakkeet oistettuina pidikeestä), maavuotolaukaisimia ja kontaktoreita.
  - Sähköasennuksessa on oltava mukana erotuslaite, joka sallii sinun irrottaa laitteen verkosta kaikilta navoilta, ja jossa koskettimien avautumisvälin on oltava vähintään 3 mm.
  - Laitteen mukana toimitetaan päävirtajohto ja pääpistoke.

#### Asennuksen tai vaihdon käytettävissä olevat johtotyypit Euroopassa:

H07 RN-F, H05 RN-F, H05 RRF, H05 VV-F, H05 V2V2-F (T90), H05 BB-F

Kaapelin poikkileikkauksen osalta, ks. arvokilpeen merkittyä kokonaistehoa. Ks. myös taulukko:

Kokonaisteho (W)	Virtajohdon poikkipinta-ala (mm <sup>2</sup> )
enintään 1 380	3x0.75
enintään 2 300	3x1
enintään 3 680	3x1.5

Maadoitusjohdon (vihreä/keltainen johto) on oltava 2 cm pidempi kuin ruskea vaihe- ja sininen nolajohto.

## Valitse

### ⚠ VAROITUS!

Henkilövahinkojen, palovammojen ja sähköiskujen tai räjähdysvaara.

- Älä muuta laitteen teknisiä ominaisuuksia.

- Varmista, että tuuletusaukoissa ei ole tukoksia.
- Laitetta ei saa jättää päälle valvomatta.
- Kytke laite pois päältä jokaisen käyttökerran jälkeen.
- Ole varovainen avatessasi laitteen luukkaa käytön aikana, sillä sisältä voi vapautua kuumaa ilmaa ja helposti syttyviä seoksia alkoholipohjaisista aineksista.
- Älä käytä laitetta, jos kätesi ovat märät tai jos laite on kosketuksessa veteen.
- Älä kohdista painetta avoimeen oveen.
- Älä käytä vain säiliötä työtasona tai tavaroiden säilytystasona.
- Älä käsittele mitään kipinöivää tai avotulta laitteen lähellä luukun ollessa auki.
- Käytä vain säiliöntään hyväksytyjä lasia ja purkkeja.
- Älä sijoita syttyviä esineitä laitteen lähelle.

### ⚠ VAROITUS!

Laitteen vaurioitumisen vaara.

- Estä emalipinnan vaurioituminen tai haalistuminen:
  - Älä laita uniastioita tai esineitä suoraan uunin pohjalle.
  - Älä laita alumiinifoliota suoraan uunin pohjalle.
  - Älä laita vettä suoraan kuumaan laitteeseen.
  - Älä jätä kosteita annoksia ja ruokia laitteeseen kypsennyksen jälkeen.
  - Ole varovainen poistaessasi tai asentaessasi lisävarusteita.
- Emalin tai ruostumattoman teräksen värimuutokset eivät vaikuta laitteen suorituskykyyn.
- Käytä syvää pannua kosteille kakuille, koska hedelmämehut voivat jättää pysyviä tahroja.
- Laitteen luukku on pidettävä suljettuna käytön aikana.
- Jos laite on asennettu huonekalupaneelin taakse, älä sulje paneelia käytön aikana tai ennen kuin laite on täysin jäähtynyt, jotta lämpö ja kosteus eivät vahingoita kalustetta.
- Lisätietoa tämän tuotteen sisällä olevista lampuista sekä erikseen myytävistä varalampuista: Kyseiset lamput on suunniteltu kestämään kodinkoneiden vaativia fyysisiä olosuhteita (esim. lämpötila, tärinä, kosteus) tai ne on tarkoitettu antamaan tietoa laitteen toimintatilasta. Niitä ei ole tarkoitettu

muihin käyttötarkoituksiin eivätkä ne sovi huoneiden valaisemiseen.

- Tämä tuote sisältää valonlähteen, jonka energiatehokkuusluokka on G.
- Käytä ainoastaan ominaisuuksiltaan samanlaisia lamppeja.
- Laitteen korjaukseen liittyvissä asioissa tulee ottaa yhteyttä valtuutettuun huoltoliikkeeseen. Ainoastaan alkuperäisiä varaosia saa käyttää.

## Hoito ja puhdistus

### ⚠ VAROITUS!

Henkilövahinkojen, tulipalon tai laitteen vaurioitumisen vaara.

- Kytke laite pois päältä ja irrota pistoke pistorasiasta ennen huoltotoimien aloittamista.
- Varmista, että laite on täysin jäähtynyt, jotta lasipaneelit eivät mene rikki. Jos luukun lasipaneelit ovat vaurioituneet, ota yhteyttä valtuutettuun huoltoliikkeeseen, joka voi vaihtaa ne.

- Ole varovainen, kun irrotat luukkua laitteesta. Se on painava.
- Puhdista ja kuivaa laite, sen sisäosat ja tarvikkeet jokaisen käytön jälkeen höyryn kondensoitumisen, korroosion ja pintojen kulumisen estämiseksi.
- Käytä mikrokuituliinaa, lämmintä vettä ja neutraaleja pesuaineita laitteen ja tarvikkeiden puhdistukseen. Älä käytä hankaavia tuotteita tai sieniä, liuottimia tai teräväreunaisia tai metalliesineitä.
- Noudata pakkauksen turvallisuusohjeita uunisuihketta käyttäessäsi.

## Hävittäminen

### ⚠ VAROITUS!

Loukkaantumisen tai tukehtumisen vaara.

- Kysy tietoja laitteen oikeaoppisesta hävittämisestä paikalliselta viranomaiselta.
- Irrota laite verkkovirrasta, katkaise sähköjohto ja hävitä se.

## TUOTTEEN KUVAUS

### Yleiskatsaus

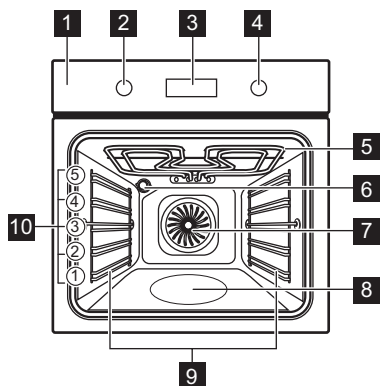

- 1 Käyttöpaneeli
- 2 Uunitoimintojen valitsin
- 3 Näyttö
- 4 Säätonuppi (lämpötilan valitsemiseen)
- 5 Lämpövastus
- 6 Lamppu
- 7 Puhallin
- 8 Lokero – vesipuhdistussäiliö

9 Pellinkannatin, irrotettava

10 Kannatintaso

Mallista riippuen käyttöpaneelissa voi olla lämpötila- tai virtamerkkivaloja.

### Käyttöpaneeli

—, + Ajan asettaminen.

🕒 Kellotoiminnon asettaminen.

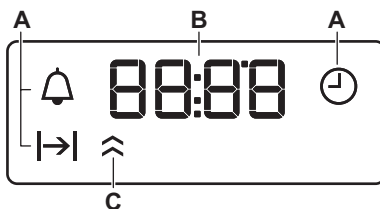

A. Kellotoiminnot

B. Ajastin

C. Lämmityksen merkkivalo (vain tietyt mallit)

## Kytke laite päälle.

1. Paina nuppeja. Säätimet tulevat ulos (vain tietyt mallit).
2. Valitse toiminto kääntämällä uunin toimintojen kiertonuppia.



3. Sääda asetuksia kääntämällä ohjausnuppia.

Laitteen virran katkaiseminen: käännä uuni-toimintojen nuppi off-asentoon **0**.

## ENNEN ENSIKÄYTTÖÄ



### Kellonajan asetus

Kun laite on kytketty ensimmäisen kerran sähköverkkoon, odota, kunnes näytössä näkyy: "00:00" tai "12:00" (mallista riippuen).

1.  – paina asettaaksesi kellonajan.
2.  – Vahvista painamalla painiketta tai asetettu kellonaika tallentuu automaattisesti 5 sekunnin kuluttua.









### Esikuumennus ja puhdistus

1. Kuumenna tyhjä laite hajujen poistamiseksi. Tuuleta huone.

2. Poista kaikki lisävarusteet ja hyllytuet.
3. Suorita jokainen toiminto maksimilämpötilassa ja anna laitteen toimia määrätyn ajan:  1 t,  15 min,  15 min. Lue lisää kohdasta Päivittäinen käyttö.
4. Sammuta laite ja anna sen jäähtyä.
5. Puhdista mikrokuituliinalla, lämpimällä vedellä ja miedolla pesuaineella. Laita lisävarusteet ja hyllytuet paikoilleen.

## PÄIVITTÄINEN KÄYTTÖ

### Uunitoiminnot

	<b>Valo:</b> Uunin lamppu
	<b>Kostea kiertoilma:</b> Leivonnaisten paistaminen
	<b>Ylä + alalämpö / Vesipuhdistus:</b> Perinteinen leivonta, rapeus, kiiltävä pinta / Puhdistus
	<b>Alalämpö:</b> Ruoan säilöntä
	<b>Kiertoilma:</b> Tasainen lopputulos, mu-reus, kuivaus
	<b>Pikagrillaus:</b> Paahtaminen, grillaus
	<b>Tehogrillaus:</b> Lihan paistaminen, gra-tiinien valmistaminen, ruskistus
	<b>Pizza-toiminto:</b> Pizzan valmistaminen
	<b>Sulatus:</b> Sulattaminen

### Uunitoiminnon asettaminen.

1. Käännä uunin toimintojen väännintä uunitoiminnon valitsemiseksi.
2. Valitse lämpötila kääntämällä väännintä.

3. Kun ruoka on valmista, käännä nupit off-asentoon, jotta laitteen virta sammuu.

### Ajastin



1. Valitse kellotoiminto painamalla toistuvasti painiketta .

 **Kellonaika:** Aseta, muuta tai tarkista kellonaika.

 **Kesto:** Aseta käyttöaika. Käytettävissä, kun asetat unitoiminnon ja lämpötilan. Laite sammuu automaattisesti, kun asetettu aika on kulunut.

 **Hälytinajastin:** Ajanlaskennan asettaminen.

2.  – paina asettaaksesi kellonajan.
3. Laitteesta kuuluu äänimerkki, kun asetettu aika on päättynyt. Paina mitä tahansa painiketta.
4. Käännä säätimet tarvittaessa off-asentoon.

Voit perua kellotoiminnon painamalla toistuvasti painiketta , kunnes sen symboli vilkkuu. Paina ja pidä painettuna , kunnes näytössä näkyy **00:00**.

## Tarvikkeet



Tarvikkeita on saatavilla mallin mukaan. Lue QR-koodi tarkistaaksesi, miten laitteen mukana toimitettuja tarvikkeita käytetään. Lisävarusteita voi tilata erikseen. Saat lisätietoa paikalliselta edustajalta.

Pieni lovi yläosassa parantaa turvallisuutta ja toimii kallistumisenestosuojana. Ritilän reuna estää keittoastioiden luisumisen ritilältä.

Aseta tarvike (paistoritilä / leivinpelti) kannatinkiskojen väliin. Varmista, että ritilä koskettaa uunin sisäosan takaosaa ja jalat osoittavat alaspäin.

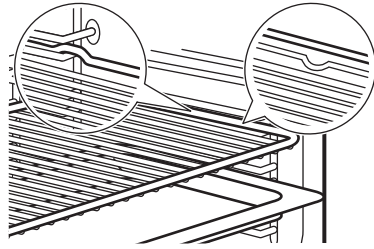

Jos uunipelti on kalteva, aseta kaltevuus osoittamaan uunin sisäosan takaosaa kohti.

Jos tarvikkeessa on merkintä, varmista, että se on itseesi päin.

Jos käytät reiällistä leivinpeltiä, aseta sen alle leivinpelti/pannu valuvien nesteiden keräämiseksi.

## NEUVOJA JA VINKKEJÄ

### Ruoanlaittoon liittyviä suosituksia

Taulukoissa mainitut lämpötilat ja paistoaajat ovat ainoastaan suuntaa-antavia. Optimaalinen aika ja lämpötila määräytyvät reseptin ja käytettyjen aineiden laadun ja määrän mukaan. Jos taulukossa ei ole reseptiisi sopivia asetuksia, voit soveltaa jonkin samantyyppisen paistoksen asetuksia.

Laske kannatintasot uunin pohjasta alkaen.

#### Taulukoissa käytetyt symbolit:





	Ruokalaji
	Uunitoiminto
°C	Lämpötila
	Kannatintaso
	Kypsentämisaika (min)
	Lisätietoja

### Kostea kiertoilma

Parhaan tuloksen saat noudattamalla alla olevassa taulukossa lueteltuja ehdotuksia.

	°C			
Makeat sämpylät, 12 kappaletta	175	3	40–50	1)
Sämpylät, 9 kappaletta	180	2	35 - 45	1)







	°C			
Pizza, pakaste, 0,35 kg	180	2	45–55	2)
Kääretorttu	170	2	30–40	1)
Brownie	170	2	45–50	1)
Kohokas, 6 kpl	190	3	45–55	3)
Torttupohja	180	2	35 - 45	4)
Victoria-voileipä	170	2	35–50	5)
Höyrytetty kala, 0,3 kg	180	2	35 - 45	1)
Kokonainen kala, 0,2 kg	180	3	25–35	1)
Kalafilee, 0,3 kg	170	3	30–40	6)
Haudutettu liha, 0,25 kg	180	3	35 - 45	1)
Shashlik, 0,5 kg	180	3	40–50	1)
Pikkuleivät, 16 kappaletta	150	2	30–45	1)
Macaron leivos, 20 kpl	180	2	45–55	1)
Muffinssit, 12 kappaletta	170	2	30–40	1)
Suolaiset leivonnaiset, 16 kappaletta	170	2	35 - 45	1)
Murotaikinapikkuleivät, 20 kpl	150	2	40–50	1)













	°C			
Pikkutortut, 8 kpl	170	2	30-40	1)
Vihannekset, haudute- tut, 0,4 kg	180	2	35 - 45	1)
Kasvismunakas	180	3	35 - 45	6)
Välimeren vihannekset, 0,7 kg	180	4	35 - 45	1)

- 1) Valitse leivinpelti tai uunipannu.
- 2) Käytä paistoritilää.
- 3) Valitse keraamiset astiat ritilällä.
- 4) Valitse torttuvuoka ritilällä.
- 5) Valitse uunivuoka ritilällä.
- 6) Valitse pizzapannu ritilällä.

## Tiedoksi testauslaitoksille

Testit standardin IEC 60350-1 mukaisesti.

		°C		
Pienet kakut (20 kpl/leivinpelti)				
	3	170	20 - 35	1)
	3	150 - 160	20 - 35	1)
	2 ja 4	150 - 160	20 - 35	1)

		°C		
Omenapiirakka, 2 vuokaa Ø20 cm				
	2	180	70 - 90	2)
	2	160	70 - 90	2)
Rasvaton sokerikakku, kakkuvuoka Ø 26 cm				
	2	170	40 - 50	2) 3)
	2	160	40 - 50	2) 3)
	2 ja 4	160	40 - 60	2) 3)
Murokeksit				
	3	140 - 150	20 - 40	1)
	2 ja 4	140 - 150	25 - 45	1)
	3	140 - 150	25 - 45	1)
Paahtoleipä				
	4	maks.	1 - 5	2) 3)

- 1) Valitse Leivinpelti.
- 2) Valitse Paistoritilä.
- 3) Esikuumenna laitetta 10 minuuttia.

## HUOLTO JA PUHDISTUS

### Puhdistukseen liittyviä huomautuksia

- Käytä puhdistusliuosta metallipinnoille.
- Puhdista ja tarkista uunin sisätilan kehyksen ympärillä oleva luukun tiiviste.
- Laitteeseen tai luukun lasipaneelisiin voi tiivistyä kosteutta. Voit vähentää kosteuden tiivistymistä antamalla laitteen toimia 10 minuuttia ennen ruoanlaittoa. Älä säilytä ruokaa laitteessa yli 20 minuuttia.
- Lisävarusteita ei saa pestä astianpesukoneessa.

### Uunipeltien kannattimien irrotus

1. Varmista, että laite on täysin jäähtynyt.
2. Vedä kannattimen etuosa irti sivuseinästä.
3. Vedä kannattimen takaosa irti sivuseinästä ja poista se.

4. Aseta kannattimet takaisin alkuperäiseen asentoonsa. Toista vaiheet päivittäin järjestyksessä.

Jos mukana toimitetaan teleskooppikiskot, kiinnitystappien on osoitettava eteenpäin.

### Vesipuhdistus

Tämä puhdistustoiminto poistaa jäljelle jääneen rasvan ja ruokajäämät laitteesta kosteuden avulla.

1. Kaada vesi lokeroon: 300 ml.
2. Aseta toiminto .
3. Aseta lämpötilaksi 90 °C.
4. Anna laitteen toimia 30 min:n ajan.
5. Sammuta laite.
6. Odota, kunnes laite on jäähtynyt. Puhdista uunitila pehmeällä liinalla.

### Luukun irrottaminen ja asentaminen

Voit irrottaa uunin luukun ja sisäiset lasipaneelit niiden puhdistamiseksi. Lue kohdan

"Luukun irrottaminen ja asentaminen" ohjeet kokonaan ennen lasilevyjen poistamista.

**⚠ HUOMIO!**

Älä käytä laitetta ilman lasipaneeleja.

1. Avaa luukku kokonaan auki ja pidä kiinni molemmista saroista.

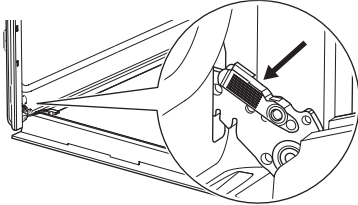

2. Nosta ja vedä lukituksia, kunnes ne napsahtavat.

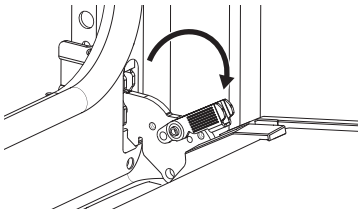

3. Sulje uunin luukku puoliväliin sen ensimmäiseen avausasentoon. Nosta ja vedä luukku sen jälkeen ja irrota se paikaltaan.

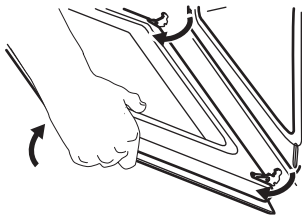

4. Aseta luukku sen ulkopinta alaspäin vakaalle pinnalle levitetyn pehmeän liinan päälle.
5. Pidä kiinni luukun reunalistasta **A** molemmin puolin luukun yläreunaa ja työnnä sisäänpäin pidiketiivisteen vapauttamiseksi.

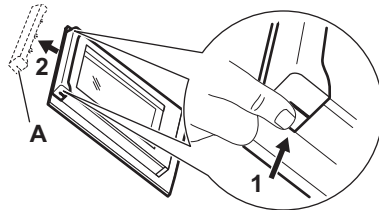

6. Irrota luukun reunalista vetämällä sitä eteenpäin.
7. Tartu lasilevyihin yläreunasta ja vedä ne yksi kerrallaan ulos. Varmista, että lasi irtaoo kannattimista kokonaan.

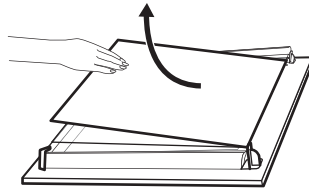

8. Puhdista lasipaneelit vedellä ja saippualla. Kuivaa lasipaneelit huolellisesti. Lasipaneeleja ei saa pestä astianpesukoneessa.
9. Asenna lasipaneelit ja uunin luukku takaisin paikalleen puhdistuksen jälkeen. Varmista, että lasipaneelit tulevat oikeaan järjestykseen. Katso symboli/painatus lasilevyn sivusta. Jos luukku on asennettu paikalleen oikein, kuulet napsahduksen lukituksia sulkiessasi.

### Lampun vaihtaminen

Irrota laite verkkovirrasta ja odota, kunnes se on jäähtynyt.

Vaihda lamppu sopivaan 300 °C lämmönkestävään lamppuun.

### Takalamppu

1. Irrota suojalasi kiertämällä sitä.
2. Puhdista lampan kansi.
3. Lampun vaihtaminen..
4. Asenna lasinen kansi.

## VIANMÄÄRITYS

Jos et itse löydä ratkaisua, ota yhteys jälleenyymyjään tai valtuutettuun huoltopalveluun. Huollon tiedot on merkitty etukehyksessä ole-

vaan arvokilpeen. Se näkyy, kun luukku avataan. Älä poista arvokilpeä.

**Luukun tiiviste on vaurioitunut.** – Älä käytä laitetta. Ota yhteyttä valtuutettuun huoltoliik-keeseen.

**Lamppu ei toimi.** – Lamppu on palanut. Vaihda lamppu.

**Näytössä näkyy "00:00" tai "12:00".** – On tapahtunut sähkökatko. Aseta kellonaika.

## ENERGIATEHOKKUUS

### Tuotteen tietolomake ja tuotetiedot asetusten (EU) 65/2014 ja (EU) 66/2014 mukaisesti

Toimittajan nimi	AEG
Mallin tunniste	BD41B 949496403 BE1100B 949496368 BEE43502BM 949496371 NBU5A20SB 949496409 NBU5A20SK 949496390 NBU5A20SM 949496393 OU5AB20SM 949496370 TU5AB20WSB 949496391 TU5AB20WSK 949496367 TU5AB20XSB 949496411 V5ABU20SK 949496407
Energiatehokkuusluokka	81.2
Energiatehokkuusluokka	A+
Energiankulutus normaali- käytössä Ylä- ja alalämpö - toiminnossa	0.93 kWh/kierros
Energiankulutus vakiokuor- malla, tuuletintila	0.69 kWh/kierros
Pesien lukumäärä	1
Lämpölähde	Sähkö
Äänimer.voimak	72 l
Uunityyppi	Kalusteeseen asennettava uuni

Massa	BD41B	27.3 kg
	BE1100B	26.5 kg
	BEE43502BM	28.3 kg
	NBU5A20SB	30.3 kg
	NBU5A20SK	26.8 kg
	NBU5A20SM	26.1 kg
	OU5AB20SM	26.0 kg
	TU5AB20WSB	26.3 kg
	TU5AB20WSK	26.2 kg
	TU5AB20XSB	30.3 kg
	V5ABU20SK	26.6 kg

Laite on testattu seuraavien standardien mu-kaan: EN IEC 60350-1.

### (EU) N:o 2023/826 mukaiset tietovaatimukset

Virrankulutus valmistilassa	0,8 W
Laiteen vaatima enimmäisaika, jotta se voi saavuttaa automaattisesti so- pivan pienen virrankulutuksen	20 min

Laite on testattu seuraavien standardien mu-kaan: EN 50564.

### Energiansäästövinkejä

- Pidä luukku suljettuna kypsennyksen aikana ja vältä sen toistuvaa avaamista.
- Pidä luukun tiiviste puhtaana ja varmista, että se on hyvin kiinni paikoillaan.
- Käytä metallista tai tummaa, heijastamatonta keittoastiaa.
- Älä käytä esilämmitystä, ellei sitä tarvita.
- Pidä mahdollisimman vähän taukoa eri ruokien paistamisen välillä.
- Jos mahdollista, käytä kiertoilmatoimintoja energian säästämiseksi.
- Käytä jäännöslämpöä ruoan lämpimänä pitämiseen. Laske laitteen lämpötila minimiin 3–10 min ennen kypsennysajan päättymistä.

- Sammuta lamppu kypsennyksen ajaksi, ellei tarvitse sitä (vain tietyissä malleissa).
- Kostea kiertoilma (vain tietyissä malleissa) – tämän toiminnon avulla on määritetty energiatehokkuusluokka ja ekosuunnitteluvaatimusten mukaisuus (standardien EU 65/2014 ja EU 66/2014 mukaisesti). Testausstandardit: IEC/EN 60350-1. Uunin luukun on oltava kiinni ruoanlaiton aikana, jotta toiminto ei keskeytyisi ja uunin energiatehokkuus olisi mahdollisimman suuri. Kun tämä toiminto on käytössä, lamppu sammuu automaattisesti. Joissakin malleissa se kestää 30 s.
- Laite sammuu turvallisuussyistä automaattisesti tietyn ajan kuluttua, jos uunitoiminto on päällä eikä asetuksia muuteta. Jos aiot käyttää uunitoimintoa automaattisen virrankatkaisuajan ylittävän ajan, aseta kypsennysaika.
  - 12,5 t: 30–115 °C
  - 8,5 t: 120–195 °C
  - 5,5 t: 200–245 °C
  - 3 t: 250–max °C

## YMPÄRISTÖNSUOJELUNÄKÖKOHTIA

Kierrätä materiaalit, jotka on merkitty merkillä . Kierrätä pakkaukset viemällä ne asianmukaiseen kierrätysastiaan. Auta suojelemaan ympäristöä ja ihmisten terveyttä kierrättämällä sähkö- ja elektroniikkaromu. Älä hävi-

tä symbolilla merkittyjä laitteita  kotitalousjätteen mukana. Palauta tuote paikalliseen kierrätyslaitokseen tai ota yhteyttä kunnan viirastoon.

## **CONSIGNES DE SÉCURITÉ**

Avant d'installer et d'utiliser cet appareil, lisez soigneusement les instructions fournies. Le fabricant ne pourra pas être tenu responsable des blessures et dégâts résultant d'une mauvaise installation ou utilisation. Conservez toujours les instructions dans un lieu sûr et accessible pour vous y référer ultérieurement.

### **Sécurité des enfants et des personnes vulnérables**

- Cet appareil peut être utilisé par des enfants âgés d'au moins 8 ans et par des personnes ayant des capacités physiques, sensorielles ou mentales réduites ou dénuées d'expérience ou de connaissance, s'ils sont correctement surveillés ou si des instructions relatives à l'utilisation de l'appareil en toute sécurité leur ont été données et s'ils comprennent les risques encourus. Les enfants de moins de 8 ans et les personnes ayant un handicap très important et

complexe doivent être tenus à l'écart de l'appareil, à moins d'être surveillés en permanence.

- Veillez à ce que les enfants ne jouent pas avec l'appareil .
- Ne laissez pas les emballages à la portée des enfants et jetez-les comme il se doit.
- **AVERTISSEMENT** : L'appareil et ses parties accessibles deviennent chauds pendant l'utilisation. Tenez les enfants et les animaux éloignés pendant l'utilisation et le refroidissement.
- Activez le dispositif de sécurité enfant, s'il est disponible.
- Les enfants ne doivent pas nettoyer ni entretenir l'appareil sans surveillance.

### **Sécurité générale**

- Cet appareil est exclusivement destiné à un usage culinaire.
- Cet appareil est conçu pour un usage domestique ménager, dans un environnement intérieur.
- Cet appareil peut être utilisé dans les bureaux, les

chambres d'hôtel, les chambres d'hôtes, les maisons d'hôtes de ferme et d'autres hébergements similaires lorsque cette utilisation ne dépasse pas le niveau (moyen) de l'utilisation domestique.

- N'utilisez pas l'appareil avant de l'avoir installé dans la structure encastree.
- Débranchez l'appareil de l'alimentation électrique avant toute opération d'entretien.
- Si le cordon d'alimentation est endommagé, il doit être remplacé par le fabricant, son service après-vente agréé ou toute personne disposant de qualifications similaires afin d'éviter tout danger électrique.
- **AVERTISSEMENT** : Assurez-vous que l'appareil est éteint avant de remplacer l'ampoule pour éviter tout risque d'électrocution.

- **AVERTISSEMENT** : L'appareil et ses parties accessibles deviennent chauds pendant l'utilisation. Des précautions doivent être prises pour éviter de toucher les éléments chauffants ou la surface de la cavité de l'appareil.
- Utilisez toujours des gants de cuisine pour retirer ou insérer des accessoires ou des plats allant au four.
- Pour retirer les supports de grille, tirez d'abord l'avant du support de grille, puis l'arrière à distance des parois latérales. Installez les supports de grille dans l'ordre inverse.
- N'utilisez pas de nettoyeur à vapeur pour nettoyer l'appareil.
- N'utilisez pas de produits abrasifs ni de racloirs pointus en métal pour nettoyer la porte en verre car ils peuvent rayer la surface, ce qui peut briser le verre.

## CONSIGNES DE SÉCURITÉ

### Installation

#### **AVERTISSEMENT!**

L'appareil doit être installé uniquement par un professionnel qualifié.

- Retirez l'intégralité de l'emballage.
- N'installez pas et ne branchez pas un appareil endommagé.

- Suivez les instructions d'installation disponibles sur notre site Web.
- Faites attention lorsque vous déplacez l'appareil, car il est lourd. Utilisez toujours des gants de sécurité et des chaussures fermées.
- Ne tirez jamais l'appareil par la poignée.
- Installez l'appareil dans un lieu sûr et adapté répondant aux exigences d'installation.

- Respectez l'espacement minimal requis par rapport aux autres appareils et éléments.
- Avant de monter l'appareil, assurez-vous qu'il est bien à niveau et que la porte s'ouvre sans aucune difficulté.
- L'appareil est équipé d'un système de refroidissement électrique. Il doit être utilisé avec l'alimentation électrique.

## Branchement électrique

### AVERTISSEMENT!

Risque d'incendie ou d'électrocution.

- Les branchements électriques doivent être effectués par un technicien qualifié.
- Assurez-vous que les paramètres sur la plaque signalétique sont compatibles avec les étalonnages électriques de l'alimentation secteur.
- L'appareil doit être relié à la terre. Utilisez toujours une prise antichoc correctement installée.
- N'utilisez pas d'adaptateurs multiprises et de rallonges.
- Évitez d'endommager la fiche et le câble secteur. Si un remplacement est nécessaire, il doit être effectué par notre service après-vente agréé.
- Ne laissez pas les câbles d'alimentation entrer en contact ou s'approcher de la porte de l'appareil ou de la niche d'encastrement sous l'appareil, particulièrement lorsqu'il est en marche ou que la porte est chaude.
- La protection contre les chocs des parties sous tension et isolées doit être fermement fixée et ne doit pas être amovible sans outils.
- Ne branchez la fiche d'alimentation à la prise qu'à la fin de l'installation. Assurez-vous de pouvoir accéder à la fiche secteur après l'installation.
- Si la prise est desserrée, ne branchez pas la fiche d'alimentation.
- Ne tirez pas sur le câble secteur pour débrancher l'appareil. Débranchez toujours la prise secteur.
- N'utiliser que des dispositifs d'isolation corrects : coupe-circuits de protection de ligne, fusibles, (les fusibles à visser doivent être retirés du support), un disjoncteur différentiel et des contacteurs.
- L'installation électrique doit être équipée d'un dispositif d'isolation déconnectant l'appareil du secteur à tous les pôles, d'une largeur d'ouverture de contact d'au moins 3 mm.

- Cet appareil est fourni avec une fiche électrique et un câble d'alimentation.

### Types de câbles compatibles pour l'installation ou le remplacement pour l'Europe :

H07 RN-F, H05 RN-F, H05 RRF, H05 VV-F, H05 V2V2-F (T90), H05 BB-F

Pour la section du câble, consultez la puissance totale sur la plaque signalétique. Vous pouvez également consulter le tableau :

Puissance totale (W)	Section du câble (mm <sup>2</sup> )
maximum 1 380	3x0.75
maximum 2 300	3x1
maximum 3 680	3x1.5

Le fil de terre (câble vert/jaune) doit être de 2 cm plus long que les câbles de phase marron et neutre bleu

## Utilisation

### AVERTISSEMENT!

Risque de blessures, de brûlures, d'électrocution ou d'explosion.

- Ne modifiez pas les spécifications de l'appareil.
- Assurez-vous que les orifices d'aération ne sont pas obstrués.
- Ne laissez pas l'appareil sans surveillance durant son fonctionnement.
- Éteignez l'appareil après chaque utilisation.
- Soyez prudent lors de l'ouverture de la porte de l'appareil en cours de fonctionnement, car de l'air chaud et des mélanges inflammables provenant d'ingrédients à base d'alcool peuvent se dégager.
- N'utilisez pas l'appareil avec des mains mouillées ou en contact avec de l'eau.
- N'exercez pas de pression sur la porte ouverte.
- N'utilisez pas l'appareil comme plan de travail ou comme espace de rangement.
- Tenez les étincelles et les flammes nues éloignées de l'appareil lorsque la porte est ouverte.
- Utilisez uniquement du verre et des récipients approuvés pour stérilisation.
- Ne placez pas de produits inflammables à proximité de l'appareil.

### **AVERTISSEMENT!**

Risque de dommages à l'appareil.

- Pour éviter tout endommagement ou décoloration de l'émail :
  - ne placez pas de plats allant au four ou d'objets directement au fond de la cavité.
  - ne placez pas de feuilles d'aluminium directement au fond de la cavité.
  - ne versez pas d'eau directement dans l'appareil chaud.
  - ne laissez pas de plats et d'aliments humides dans l'appareil après la cuisson.
  - soyez prudent lorsque vous retirez ou installez des accessoires.
- La décoloration de l'émail ou de l'acier inoxydable n'affecte pas les performances de l'appareil.
- Utilisez un plat à rôtir pour les gâteaux humides, car les jus de fruits peuvent provoquer des taches permanentes.
- Cuisinez toujours avec la porte de l'appareil fermée.
- Si l'appareil est installé derrière le panneau d'un meuble, ne fermez pas le panneau pendant l'utilisation ou tant que l'appareil n'a pas refroidi complètement pour éviter les dommages dus à la chaleur et à l'humidité.
- Concernant la/les lampe(s) se trouvant à l'intérieur de ce produit et les lampes de rechange vendues séparément : Ces lampes sont conçues pour résister à des conditions ambiantes extrêmes dans les appareils électroménagers, telles que la température, les vibrations, l'humidité, ou sont conçues pour signaler des informations sur le statut opérationnel de l'appareil. Elles ne sont pas prévues pour être utilisées dans d'autres applications et ne conviennent pas pour l'éclairage des pièces d'une maison.
- Ce produit contient une source lumineuse de classe d'efficacité énergétique G.

- Utilisez uniquement des lampes ayant les mêmes spécifications.
- Pour réparer l'appareil, contactez le service après-vente agréé. Utilisez uniquement des pièces de rechange d'origine.

## Entretien et nettoyage

### **AVERTISSEMENT!**

Risque de blessure, d'incendie ou de dommages à l'appareil.

- Avant toute opération d'entretien, désactivez l'appareil et débranchez la fiche secteur.
- Assurez-vous que l'appareil est froid pour éviter que le verre ne se brise. Si les panneaux de verre de la porte sont endommagés, contactez le service après-vente agréé en vue de leur remplacement.
- Faites attention lorsque vous retirez la porte de l'appareil, celle-ci est lourde.
- Nettoyez et séchez l'appareil, sa cavité et ses accessoires après chaque utilisation pour éviter la condensation, la corrosion et la détérioration de la surface.
- Utilisez un chiffon en microfibre, de l'eau chaude et des détergents neutres pour le nettoyage de l'appareil et des accessoires. N'utilisez pas de produits abrasifs, de tampons, de solvants, d'objets tranchants ou métalliques.
- Respectez les consignes de sécurité figurant sur l'emballage lorsque vous utilisez un spray pour four.

## Mise au rebut

### **AVERTISSEMENT!**

Risque de blessure ou d'asphyxie.

- Contactez votre service municipal pour obtenir des informations sur la marche à suivre pour mettre l'appareil au rebut.
- Débranchez l'appareil de l'alimentation secteur, puis coupez et éliminez le câble électrique.

## DESCRIPTION DU PRODUIT

### Vue d'ensemble

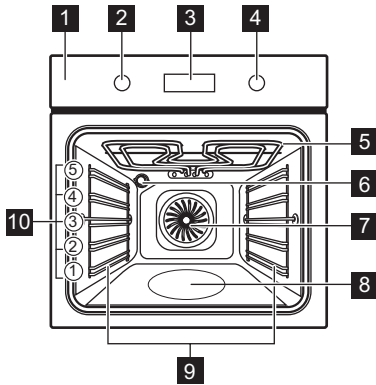

- 1 Panneau de commande
- 2 Molette de sélection des modes de cuisson
- 3 Affichage
- 4 Manette de commande (de la température)
- 5 Résistance
- 6 Éclairage
- 7 Ventilateur
- 8 Bac de la cavité - Bac de nettoyage Aqua Clean
- 9 Support de grille, amovible
- 10 Niveaux de la grille

Selon le modèle, le bandeau de commande peut inclure des voyants de température ou de puissance.

### Panneau de commande

—, + Pour régler l'heure.

🕒 Pour régler une fonction de l'horloge.

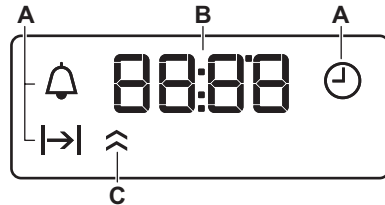

- A. Fonctions de l'horloge
- B. Minuteur
- C. Indicateur de préchauffage (sur certains modèles uniquement)

### Pour allumer l'appareil :

1. Appuyez sur les manettes. Les molettes sortent (uniquement sur certains modèles).
2. Tournez la manette de sélection des modes de cuisson pour sélectionner la fonction.
3. Tournez la manette de commande pour choisir les réglages.

Pour éteindre l'appareil : tournez la manette des modes de cuisson sur la position Arrêt 0.

## AVANT LA PREMIÈRE UTILISATION

### Réglage de l'heure

Lorsque vous branchez l'appareil pour la première fois à l'alimentation électrique, attendez que l'écran affiche : "00:00" ou "12:00" (selon le modèle).

1. +, - - appuyez pour régler l'heure.
2. 🕒 - appuyez pour confirmer, ou l'heure réglée sera enregistrée automatiquement au bout de 5 secondes.

### Préchauffage et nettoyage initiaux

1. Préchauffez l'appareil vide pour éliminer les odeurs. Aérez la pièce.
2. Retirez tous les accessoires et les supports de grille.
3. Réglez chaque fonction sur la température maximale et laissez l'appareil fonctionner pendant les durées

spécifiées : ☐ 1 h, ⌚ 15 min, 📄 15 min.  
Reportez-vous à Utilisation quotidienne.

- Éteignez l'appareil et laissez-le refroidir.

- Nettoyer avec un chiffon en microfibre, de l'eau chaude et un détergent doux. Remplacer les accessoires et les supports de grille.

## UTILISATION QUOTIDIENNE

### Fonctions de cuisson

☼	<b>Eclairage four</b> : Éclairage du four
🌀	<b>Chaleur tournante humide</b> : Cuisson
☐	<b>Chauffage Haut/Bas / Nettoyage Aqua Clean</b> : Cuisson traditionnelle, croûte croustillante et brillante / Nettoyage
☐	<b>Cuisson de sole</b> : Conservation des aliments
⌚	<b>Chaleur tournante</b> : Cuisson homogène, tendreté, séchage
📄	<b>Gril rapide</b> : Toaster, griller
🔥	<b>Turbo gril</b> : Rôtir de la viande, faire un gratin, dorer
🍕	<b>Fonction Pizza</b> : Cuisson de pizza
❄️	<b>Décongélation</b> : Décongélation

### Réglage d'un mode de cuisson

- Tournez la manette des modes de cuisson pour sélectionner un mode de cuisson.
- Tournez la manette pour sélectionner la température.
- Une fois la cuisson terminée, tournez les molettes sur la position Arrêt pour mettre à l'arrêt l'appareil.

### Minuteur

- Appuyez sur ⌚ à plusieurs reprises pour sélectionner une fonction d'horloge :

⌚ **Heure actuelle** : Régler, modifier ou vérifier l'heure actuelle.

⏸ **Durée** : Réglez la durée de fonctionnement. Disponible après avoir réglé une fonction de chauffage et une température. L'appareil s'éteint automatiquement lorsque le temps réglé est écoulé.

🔔 **Minuteur** : Régler un décompte.

- + , - - appuyez pour régler l'heure.

- Lorsque la durée définie est écoulée, un signal sonore retentit. Appuyez sur n'importe quelle touche.
- Tournez la molette sur la position Arrêt si nécessaire.

Pour annuler une fonction d'horloge, appuyez à plusieurs reprises sur ⌚ jusqu'à ce que son symbole clignote. Appuyez sur — et maintenez enfoncé jusqu'à ce que l'affichage montre **00:00**.

### Accessoires



Accessoires disponibles en fonction du modèle. Scannez le code QR pour vérifier comment utiliser les accessoires fournis avec votre appareil. Vous pouvez commander les accessoires en option séparément. Pour plus d'informations, veuillez contacter votre revendeur local.

Une petite indentation sur le dessus apporte plus de sécurité et empêche l'inclinaison. Le rebord de la grille empêche les ustensiles de cuisine de glisser hors de la grille.

Insérez l'accessoire (grille métallique/plaque) entre les rails du support de grille. Assurez-vous que la grille touche l'arrière de l'intérieur du four et que les pieds pointent vers le bas.

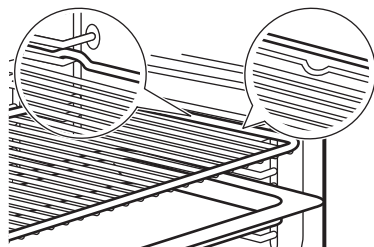

Si votre plateau a une pente, positionnez-le vers l'arrière de l'intérieur du four.

S'il y a une inscription sur l'accessoire, assurez-vous qu'il est face à vous.

Si vous utilisez un plateau avec des trous, placez le plateau/la poêle en dessous pour recueillir les liquides égouttants.





## CONSEILS

### Recommandations de cuisson

Les températures et temps de cuisson se trouvant dans les tableaux ne sont indiqués qu'à titre indicatif. Elles varient selon les recettes, la qualité et la quantité des ingrédients utilisés. Si vous ne trouvez pas les réglages appropriés pour une recette spécifique, cherchez-en une qui s'en rapproche.





Comptez les niveaux de grille à partir du bas du four.





#### Symboles utilisés dans les tableaux :

	Type d'aliment
	Mode de cuisson
°C	Température
	Niveau de la grille
	Heure de cuisson (min)
	Autres informations

### Chaleur tournante humide

Pour de meilleurs résultats, suivez les suggestions indiquées dans le tableau ci-dessous.







	°C			
Petits pains sucrés, 12 morceaux	175	3	40 - 50	1)
Petits pains, 9 morceaux	180	2	35 - 45	1)
Pizza, surgelée, 0,35 kg	180	2	45 à 55	2)
Gâteau Roulé	170	2	30 à 40	1)
Brownie	170	2	45 à 50	1)
Soufflé, 6 morceaux	190	3	45 à 55	3)
Fond de tarte en génioise	180	2	35 - 45	4)
Gâteau à étages	170	2	35 à 50	5)
Poisson poché, 0,3 kg	180	2	35 - 45	1)

	°C			
Poisson entier, 0,2 kg	180	3	25 à 35	1)
Filet de poisson, 0,3 kg	170	3	30 à 40	6)
Viande pochée, 0,25 kg	180	3	35 - 45	1)
Chachlyk, 0,5 kg	180	3	40 - 50	1)
Cookies, 16 morceaux	150	2	30 à 45	1)
Meringues, 20 morceaux	180	2	45 à 55	1)
Muffins, 12 morceaux	170	2	30 à 40	1)
Petite pâtisserie salée, 16 morceaux	170	2	35 - 45	1)
Biscuits à pâte sablée, 20 morceaux	150	2	40 - 50	1)
Tartelettes, 8 morceaux	170	2	30 à 40	1)
Légumes, pochés, 0,4 kg	180	2	35 - 45	1)
Omelette végétarienne	180	3	35 - 45	6)
Légumes méditerranéens, 0,7 kg	180	4	35 - 45	1)

- 1) Utilisez un plateau de cuisson ou un plat à rôtir.
- 2) Utilisez la grille métallique.
- 3) Utilisez des ramequins en céramique sur une grille métallique.
- 4) Utilisez un moule à tarte sur une grille métallique.
- 5) Utilisez un plat de cuisson sur la grille métallique.
- 6) Utilisez une plaque à pizza sur la grille métallique.

### Informations pour les laboratoires d'essais

Tests conformes à la norme IEC 60350-1.

		°C		
Petits gâteaux, 20 par plateau				
	3	170	20 - 35	1)
	3	150 - 160	20 - 35	1)

		°C		
	2 et 4	150 - 160	20 - 35	1)
Tarte aux pommes, 2 moules Ø20 cm				
	2	180	70 - 90	2)
	2	160	70 - 90	2)
Génoise, moule à gâteau Ø26 cm				
	2	170	40 - 50	2) 3)
	2	160	40 - 50	2) 3)
	2 et 4	160	40 - 60	2) 3)

		°C		
Sablé				
	3	140 - 150	20 - 40	1)
	2 et 4	140 - 150	25 - 45	1)
	3	140 - 150	25 - 45	1)
Pain grillé				
	4	max.	1 - 5	2) 3)

1) Utilisez Plateau de cuisson.  
2) Utilisez Grille métallique.  
3) Préchauffez l'appareil pendant 10 minutes.

## ENTRETIEN ET NETTOYAGE

### Remarques concernant le nettoyage

- Utilisez une solution de nettoyage pour les surfaces métalliques.
- Nettoyez et contrôlez le joint de la porte autour du cadre de la cavité.
- De l'humidité peut se condenser dans l'appareil ou sur les panneaux de verre de la porte. Pour diminuer la condensation, laissez l'appareil fonctionner pendant 10 minutes avant la cuisson. Ne conservez pas les aliments dans l'appareil pendant plus de 20 minutes.
- Ne lavez pas les accessoires au lave-vaisselle.

### Retrait des supports de grille

1. Assurez-vous que l'appareil est froid.
2. Écartez l'avant du support de grille de la paroi latérale.
3. Écartez l'arrière du support de grille de la paroi latérale et retirez-le.
4. Remettez les supports de grille à leur position initiale. Répétez les étapes dans l'ordre inverse.

Si les rails télescopiques sont fournis, les goupilles de retenue doivent pointer vers l'avant.

### Nettoyage Aqua Clean

Ce processus de nettoyage utilise l'humidité pour retirer la graisse et les particules alimentaires restant dans le four.

1. Versez de l'eau dans le bac de la cavité : 300 ml.
2. Réglez la fonction
3. Réglez la température sur 90 °C.
4. Laissez l'appareil fonctionner pendant 30 min.
5. Mettez à l'arrêt l'appareil.
6. Attendez que l'appareil soit froid. Séchez la cavité avec un chiffon doux.

### Retrait et installation de la porte

Vous pouvez retirer la porte du four et les panneaux en verre internes pour les nettoyer. Lisez toutes les instructions du chapitre « Retrait et installation de la porte » avant de retirer les panneaux de verre.

#### ATTENTION!

N'utilisez pas l'appareil sans les panneaux en verre.

1. Ouvrez complètement la porte et saisissez les 2 charnières de porte.

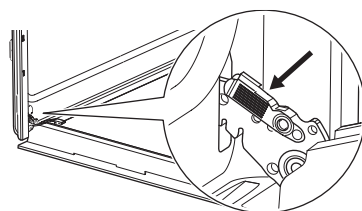

2. Soulevez et tirez les loquets jusqu'à ce qu'ils produisent un clic.

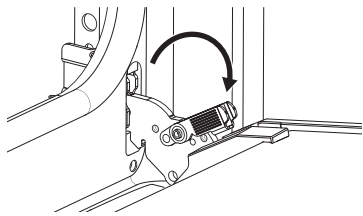

3. Fermez la porte du four à mi-chemin de la première position d'ouverture. Puis, soulevez et tirez pour retirer la porte de son emplacement.

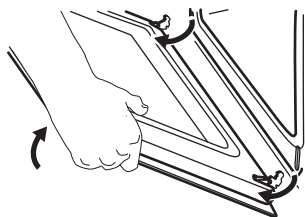

4. Posez la porte sur un chiffon doux placé sur une surface stable.

5. Tenez le cache de porte **A** sur le bord supérieur de la porte des deux côtés et poussez vers l'intérieur pour libérer le joint du clip.

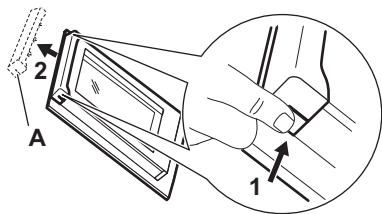

6. Retirez le cache de la porte en le tirant vers l'avant.

7. Saisissez les panneaux de verre de la porte par leur bord supérieur un par un et dégagez-les du guide. Assurez-vous que la vitre glisse entièrement hors de ses supports.

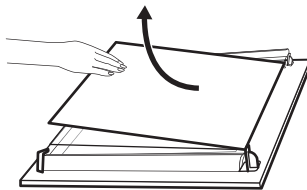

8. Nettoyez les panneaux en verre à l'eau savonneuse. Essuyez soigneusement les panneaux de verre. Ne passez pas les panneaux en verre au lave-vaisselle.

9. Après le nettoyage, installez les panneaux de verre et la porte du four. Veillez à replacer les panneaux de verre dans le bon ordre. Vérifiez le symbole/l'impression sur le côté du panneau de verre. Si la porte est installée correctement, vous entendrez un clic lors de la fermeture des loquets.

## Remplacement de l'ampoule

Débranchez l'appareil du secteur et attendez qu'il soit froid.

Remplacez l'ampoule par une ampoule adéquate résistant à une température de 300 °C.

## Lampe arrière

1. Tournez le couvercle en verre pour le retirer.
2. Nettoyez le couvercle en verre.
3. Remplacez l'ampoule.
4. Installez le couvercle en verre.

## DÉPANNAGE

Si vous ne trouvez pas de solution au problème, veuillez contacter votre revendeur ou un service après-vente agréé. Les détails de service figurent sur la plaque signalétique située sur le cadre avant. Elle est visible lorsque vous ouvrez la porte. Ne retirez pas la plaque signalétique.

**Le joint de porte est endommagé.** - N'utilisez pas l'appareil. Contactez un service après-vente agréé.

**Le voyant ne fonctionne pas.** - L'ampoule est grillée. Remplacez l'ampoule.

**L'affichage indique "00:00" ou "12:00".** - Une coupure de courant s'est produite. Réglez l'heure actuelle.

# EFFICACITÉ ÉNERGÉTIQUE

## Fiche d'informations produit et informations produit conformément aux réglementations (UE) N° 65/2014 et (UE) N° 66/2014

Nom du fournisseur	AEG	
Identification du modèle	BD41B 949496403 BE1100B 949496368 BEE43502BM 949496371 NBU5A20SB 949496409 NBU5A20SK 949496390 NBU5A20SM 949496393 OU5AB20SM 949496370 TU5AB20WSB 949496391 TU5AB20WSK 949496367 TU5AB20XSB 949496411 V5ABU20SK 949496407	
Indice d'efficacité énergétique	81.2	
Classe d'efficacité énergétique	A+	
Consommation d'énergie avec charge standard, en mode conventionnel	0.93 kWh/cycle	
Consommation d'énergie avec charge standard, en mode chaleur tournante	0.69 kWh/cycle	
Nombre de cavités	1	
Source de chaleur	Électricité	
Volume	72 l	
Type de four	Four encastrable	
Masse	BD41B	27.3 kg
	BE1100B	26.5 kg
	BEE43502BM	28.3 kg
	NBU5A20SB	30.3 kg
	NBU5A20SK	26.8 kg
	NBU5A20SM	26.1 kg
	OU5AB20SM	26.0 kg
	TU5AB20WSB	26.3 kg
	TU5AB20WSK	26.2 kg
	TU5AB20XSB	30.3 kg
	V5ABU20SK	26.6 kg

Appareil testé conformément aux normes : EN CEI 60350-1.

## Exigences en matière d'information conformément au règlement (UE) n° 2023/826

Consommation d'énergie en mode veille	0,8 W
Temps maximum requis pour que l'équipement atteigne automatiquement le mode basse puissance appliqué	20 min

Appareil testé conformément aux normes : EN 50564.

## Conseils pour économiser l'énergie

- Gardez la porte fermée pendant la cuisson et évitez de l'ouvrir souvent.
- Nettoyez régulièrement le joint de porte et assurez-vous qu'il est bien en place.
- Utilisez des plats en métal ou foncés, non réfléchissants.
- Sautez l'étape de préchauffage sauf si nécessaire.
- Minimisez les pauses entre la cuisson de plusieurs plats.
- Si possible, utilisez les fonctions de cuisson avec la ventilation pour économiser de l'énergie (uniquement sur certains modèles).
- Utilisez la chaleur résiduelle pour maintenir les aliments au chaud. Réduisez la température de l'appareil au minimum 3 - 10 min avant la fin de la cuisson.
- Éteignez la lampe pendant la cuisson, sauf si elle est nécessaire (uniquement sur certains modèles).
- Chaleur tournante humide (uniquement sur certains modèles) - Cette fonction était utilisée pour se conformer à la classe d'efficacité énergétique et aux exigences Ecodesign (selon les normes EU 65/2014 et EU 66/2014). Tests conformes aux normes : IEC/EN 60350-1. La porte du four doit être fermée pendant la cuisson pour que la fonction ne soit pas interrompue et que le four fonctionne avec la plus grande efficacité énergétique possible. Lorsque vous utilisez cette fonction, l'éclairage s'éteint automatiquement. Sur certains modèles, cela prend 30 sec.

- Arrêt automatique - Pour des raisons de sécurité, si le mode de cuisson est actif et qu'aucun réglage n'est modifié, l'appareil se met à l'arrêt automatiquement au bout d'un certain temps. Si vous comptez exécuter un mode de cuisson pendant une durée supérieure au temps d'arrêt automatique, réglez la durée de cuisson.

- 12,5 h : 30-115 °C
- 8,5 h : 120-195 °C
- 5,5 h : 200-245 °C
- 3 h : maximum 250 °C

## CONSIDÉRATIONS ENVIRONNEMENTALES

Recyclez les matériaux portant le symbole . Placez l'emballage dans les conteneurs appropriés pour le recycler. Contribuez à la protection de l'environnement et de la santé humaine en recyclant les déchets des appa-

reils électriques et électroniques. Ne jetez pas les appareils marqués du symbole  avec les déchets ménagers. Rapportez ce produit à votre centre de recyclage local ou renseignez-vous auprès de votre mairie.

**FR** Concerne la France uniquement :



**FR**  
Cet appareil, ses accessoires et cordons se recyclent

REPRISE À LA LIVRAISON    À DÉPOSER EN MAGASIN    À DÉPOSER EN DÉCHÈTERIE

 OU  OU 

Points de collecte sur [www.quefairedemesdechets.fr](http://www.quefairedemesdechets.fr)  
Privilégiez la réparation ou le don de votre appareil !



## SICHERHEITSINFORMATIONEN

Lesen Sie vor der Installation und Verwendung des Geräts sorgfältig die mitgelieferten Anweisungen durch. Bei Verletzungen oder Schäden infolge nicht ordnungsgemäßer Montage oder Verwendung übernimmt der Hersteller keine Haftung. Bewahren Sie die Anleitung zum Nachschlagen an einem sicheren und zugänglichen Ort auf.

### **Sicherheit von Kindern und schutzbedürftigen Personen**

- Das Gerät kann von Kindern ab 8 Jahren und Personen mit eingeschränkten physischen, sensorischen oder geistigen Fähigkeiten oder mit mangelnder Erfahrung/mangelndem Wissen benutzt werden, wenn sie durch eine für ihre Sicherheit zuständige Person beaufsichtigt werden oder von dieser Person Anweisungen erhalten haben, wie das Gerät sicher zu bedienen ist und welche Gefahren bei nicht ordnungsgemäßer Bedienung bestehen. Kinder unter 8 Jahren

und Personen mit schweren Behinderungen oder Mehrfachbehinderung sollten vom Gerät ferngehalten werden, wenn sie nicht ständig beaufsichtigt werden.

- Kinder sollten beaufsichtigt werden, um sicherzustellen, dass sie nicht mit dem Gerät spielen.
- Halten Sie sämtliches Verpackungsmaterial von Kindern fern und entsorgen Sie es sachgemäß.
- **WARNUNG:** Das Gerät und die zugänglichen Geräteteile werden während des Betriebs heiß. Halten Sie Kinder und Haustiere während der Nutzung und Kühlung fern.
- Aktivieren Sie die Kinderschutzvorrichtung, falls verfügbar.
- Kinder dürfen das Gerät nicht ohne Aufsicht reinigen oder pflegen.

### **Allgemeine Sicherheit**

- Dieses Gerät ist nur zum Kochen bestimmt.
- Dieses Gerät ist für den häuslichen Gebrauch im

Haushalt in Innenräumen konzipiert.

- Dieses Gerät darf in Büros, Hotelzimmern, Gästezimmern in Pensionen, Bauernhöfen und anderen ähnlichen Unterkünften verwendet werden, wenn diese Nutzung das (durchschnittliche) Nutzungsniveau im Haushalt nicht überschreitet.
- Verwenden Sie das Gerät nicht, bevor es in den Einbauschränk gesetzt wird.
- Vor Wartungsarbeiten ist das Gerät von der elektrischen Stromversorgung zu trennen.
- Wenn das Netzkabel beschädigt ist, muss es von dem Hersteller, seinem autorisierten Servicezentrum oder einer gleichermaßen qualifizierten Person ausgetauscht werden, um Gefahren durch elektrischen Strom zu vermeiden.
- **WARNUNG:** Vergewissern Sie sich, dass das Gerät ausgeschaltet ist, bevor Sie die Lampe austau-

schen, um einen Stromschlag zu vermeiden.

- **WARNUNG:** Das Gerät und die zugänglichen Geräteteile werden während des Betriebs heiß. Es ist darauf zu achten, die Heizelemente oder die Oberfläche des Garraums nicht zu berühren.
- Verwenden Sie stets Topfhandschuhe, um Zubehör oder Geschirr herauszunehmen oder zu verstauen.
- Ziehen Sie die Einhängegitter zuerst vorne und dann hinten von den Seitenwänden weg. Setzen Sie die Einhängegitter in umgekehrter Reihenfolge ein.
- Reinigen Sie das Gerät nicht mit einem Dampfstrahlreiniger.
- Benutzen Sie zum Reinigen der Glastür keine scharfen Scheuermittel oder Metallschwämmchen; sie könnten die Glasfläche kratzen und zum Zersplittern der Scheibe führen.

# SICHERHEITSHINWEISE

## Installation

### **WARNUNG!**

Nur eine qualifizierte Fachkraft darf die Montage des Geräts vornehmen.

- Entfernen Sie das gesamte Verpackungsmaterial.
- Montieren Sie ein beschädigtes Gerät nicht und benutzen Sie es nicht.
- Befolgen Sie die Montageanleitung auf unserer Website.
- Seien Sie vorsichtig, wenn Sie das Gerät bewegen, da es schwer ist. Tragen Sie Sicherheitshandschuhe und festes Schuhwerk.
- Ziehen Sie das Gerät nicht am Griff.
- Montieren Sie das Gerät an einem sicheren und geeigneten Ort, der den Installationsvorschriften entspricht.
- Die Mindestabstände zu anderen Geräten und Küchenmöbeln sind einzuhalten.
- Vor der Montage des Geräts vergewissern Sie sich, dass es waagrecht steht und sich die Tür ungehindert öffnen lässt.
- Das Gerät ist mit einem elektrischen Kühlsystem ausgestattet. Es muss mit der elektrischen Stromversorgung betrieben werden.

## Elektrischer Anschluss

### **WARNUNG!**

Brand- und Stromschlaggefahr.

- Alle elektrischen Anschlüsse müssen von einem qualifizierten Elektriker vorgenommen werden.
- Stellen Sie sicher, dass die Daten auf dem Typenschild mit den elektrischen Nennwerten der Stromversorgung übereinstimmen.
- Das Gerät muss geerdet sein. Verwenden Sie immer eine korrekt installierte Schutzkontaktsteckdose.
- Verwenden Sie keine Mehrfachsteckdosen und Verlängerungskabel.
- Vermeiden Sie es, den Netzstecker und das Kabel zu beschädigen. Sollte ein Austausch erforderlich sein, muss dieser von unserem autorisierten Servicezentrum durchgeführt werden.

- Achten Sie darauf, dass das Netzkabel die Gerätetür oder den unteren Bereich des Gerätes nicht berührt oder in der Nähe dieser Komponenten vorbeigeführt wird, insbesondere wenn das Gerät eingeschaltet oder die Tür heiß ist.
- Der Stoßschutz von stromführenden und isolierten Teilen muss sicher befestigt werden und darf ohne Werkzeug nicht entfernt sein.
- Stecken Sie den Netzstecker erst nach Abschluss der Montage in die Steckdose. Stellen Sie nach der Installation den Zugang zum Netzstecker sicher.
- Wenn die Netzsteckdose locker ist, darf der Netzstecker nicht eingesteckt werden.
- Trennen Sie das Gerät nicht, indem Sie am Netzkabel ziehen. Ziehen Sie immer am Netzstecker.
- Verwenden Sie nur korrekte Trennvorrichtungen: Leitungsschutzschalter, Sicherungen (aus der Halterung entfernter Schraub Sicherungen), Fehlerstrom-Schutzschalter und Schütze.
- Die elektrische Installation muss eine Trenneinrichtung aufweisen, mit der das Gerät allpolig von der Spannungsversorgung getrennt werden kann, mit einer Kontaktöffnungsbreite von mindestens 3 mm.
- Das Gerät wird mit einem Netzstecker und Netzkabel geliefert.

### Einsetzbare Kabeltypen für Einbau oder Austausch in Europa:

H07 RN-F, H05 RN-F, H05 RRF, H05 VV-F, H05 V2V2-F (T90), H05 BB-F

Für den Kabelabschnitt siehe die Gesamtleistung auf dem Typenschild. Sie können auch die Tabelle heranziehen:

Gesamtleistung (W)	Kabelquerschnitt (mm <sup>2</sup> )
maximal 1.380	3x0.75
maximal 2.300	3x1
maximal 3.680	3x1.5

Das Erdungskabel (grün/gelbes Kabel) muss 2 cm länger sein als das braune Phasen- und das blaue Neutralkabel..

## Verwendung

### **WARNUNG!**

Verletzungs-, Verbrennungs-, Stromschlag- oder Explosionsgefahr.

- Nehmen Sie keine technischen Änderungen am Gerät vor.
- Vergewissern Sie sich, dass die Lüftungsöffnungen nicht blockiert sind.
- Lassen Sie das Gerät während des Betriebs nicht unbeaufsichtigt.
- Schalten Sie das Gerät nach jedem Gebrauch aus.
- Seien Sie vorsichtig, wenn Sie während des Betriebs die Gerätetür öffnen, da heiße Luft und brennbare Gemische aus Alkoholbestandteilen austreten können.
- Benutzen Sie das Gerät nicht mit nassen Händen oder wenn es in Kontakt mit Wasser gerät.
- Üben Sie keinen Druck auf die offene Tür aus.
- Verwenden Sie das Gerät nicht als Arbeits- oder Abstellfläche.
- Bitte halten Sie Funken und offene Flammen vom Gerät fern, wenn die Tür geöffnet ist.
- Bitte verwenden Sie für das Einkochen ausschließlich zugelassene Gläser und Gefäße.
- Stellen Sie keine entflammbare Produkte in die Nähe des Geräts.

### **WARNUNG!**

Risiko von Schäden am Gerät.

- Um Beschädigungen und Verfärbungen der Emailbeschichtung zu vermeiden:
  - Stellen Sie keine Backformen oder Gegenstände direkt auf den Boden des Hohlraums.
  - Legen Sie keine Aluminiumfolie direkt auf den Boden des Hohlraums.
  - Füllen Sie kein Wasser in das heiße Gerät.
  - Lassen Sie nach dem Kochen keine feuchten Gerichte oder Lebensmittel im Gerät zurück.
  - Seien Sie vorsichtig beim Entfernen oder Anbringen von Zubehör.
- Verfärbungen des Email oder Edeltahls beeinträchtigen die Leistung des Geräts nicht.
- Verwenden Sie für saftige Kuchen eine tiefe Backform, da Fruchtsäfte dauerhafte Flecken verursachen können.

- Kochen Sie immer bei geschlossener Gerätetür.
- Wenn das Gerät hinter einer Möbelverkleidung installiert ist, schließen Sie die Verkleidung während des Betriebs oder bis das Gerät vollständig abgekühlt ist nicht, um Schäden durch Erhitzen und Feuchtigkeit zu vermeiden.
- Bezüglich der Lampe(n) in diesem Gerät und separat verkaufter Ersatzlampen: Diese Lampen müssen extremen physikalischen Bedingungen in Haushaltsgeräten standhalten, wie z. B. Temperatur, Vibration, Feuchtigkeit, oder sollen Informationen über den Betriebszustand des Gerätes anzeigen. Sie sind nicht für den Einsatz in anderen Geräten vorgesehen und nicht für die Raumbelichtung geeignet.
- Dieses Produkt enthält eine Lichtquelle der Energieeffizienzklasse G.
- Verwenden Sie nur Lampen mit denselben Spezifikationen.
- Wenden Sie sich zur Reparatur des Geräts an das autorisierte Servicezentrum. Dabei dürfen ausschließlich Originalersatzteile verwendet werden.

## Reinigung und Pflege

### **WARNUNG!**

Verletzungsgefahr, Brandgefahr oder Beschädigung des Geräts.

- Schalten Sie vor der Wartung das Gerät aus und ziehen Sie den Netzstecker aus der Steckdose.
- Stellen Sie sicher, dass das Gerät kalt ist, um Glasbruch zu vermeiden. Wenn die Türverglasungen beschädigt sind, wenden Sie sich an das autorisierte Servicezentrum, um Ersatz zu erhalten.
- Seien Sie beim Herausnehmen der Tür aus dem Gerät vorsichtig.
- Reinigen und trocknen Sie das Gerät, seinen Hohlraum und das Zubehör nach jedem Gebrauch, um Dampfkondensation, Korrosion und Oberflächenverschlechterung zu verhindern.
- Verwenden Sie zur Reinigung des Geräts und des Zubehörs ein Mikrofasertuch, warmes Wasser und neutrale Reinigungsmittel. Verwenden Sie keine Schleifmittel, Pads, Lösungsmittel, scharfkantige oder metallische Gegenstände.

- Beachten Sie die Sicherheitshinweise auf der Verpackung, wenn Sie ein Backofenspray verwenden.

## Entsorgung



**WARNUNG!**

Verletzungs- und Erstickungsgefahr.

- Informationen zur Entsorgung des Geräts erhalten Sie von Ihrer Gemeindeverwaltung.
- Trennen Sie das Gerät von der Netzversorgung, trennen Sie das Stromkabel und entsorgen Sie es anschließend.

## GERÄTEBESCHREIBUNG

### Gesamtansicht

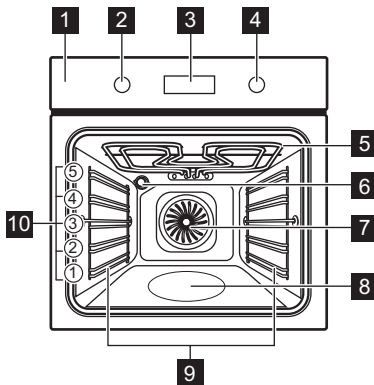

- 1 Bedienfeld
- 2 Einstellknopf für die Ofenfunktionen
- 3 Display
- 4 Einstellknopf (für die Temperatur)
- 5 Heizelement
- 6 Lampe
- 7 Ventilator
- 8 Garraumvertiefung - Behälter für Aqua-Reinigungsfunktion
- 9 Einschubschienen, herausnehmbar
- 10 Einschubebenen

Je nach Modell kann das Bedienfeld Temperatur- oder Leistungsanzeigen enthalten.

### Bedienfeld

—, + Einstellen der Zeit.

🕒 Einstellen einer Uhrfunktion.

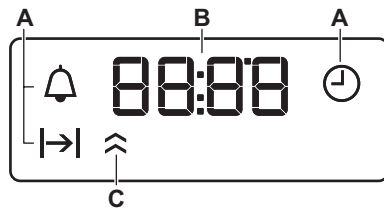

- A. Uhrfunktionen
- B. Timer
- C. Aufheiz-Anzeige (nur ausgewählte Modelle)

### Einschalten des Geräts:

1. Drücken Sie die Knöpfe. Die Knöpfe kommen heraus (nur bei ausgewählten Modellen).
2. Drehen Sie den Knopf für die Ofenfunktionen zur Auswahl einer Funktion.
3. Drehen Sie den Bedienknopf, um die Einstellungen zu ändern.

Ausschalten des Geräts: Drehen Sie den Knopf für die Ofenfunktionen in die Aus-Position 0.

## VOR DER ERSTEN INBETRIEBNAHME

### Einstellen der Uhrzeit

Warten Sie nach dem ersten Anschluss an die Stromversorgung, bis das Display Folgendes



des anzeigt: "00:00" oder "12:00" (je nach Modell).

1. +, – zum Einstellen der Zeit drücken.

- Bestätigen Sie mit  oder warten Sie 5 Sekunden, bis die eingestellte Tageszeit automatisch gespeichert wird.

## Erstaufheizen und Reinigung









- Heizen Sie das leere Gerät auf, um eventuelle Gerüche zu entfernen. Lüften Sie den Raum.
- Entfernen Sie alle Zubehörteile und die Einhängegitter.
- Jede Funktion auf maximale Temperatur einstellen und das Gerät für bestimmte

Dauer arbeiten lassen:  1 Std,  15 Min,  15 Min. Siehe Täglicher Gebrauch.

- Schalten Sie das Gerät aus und lassen Sie es abkühlen.
- Reinigen Sie es mit einem Mikrofasertuch, warmem Wasser und mildem Spülmittel. Tauschen Sie Zubehör und Einhängegitter aus.

## TÄGLICHER GEBRAUCH



### Ofenfunktionen

	<b>Beleuchtung:</b> Backofenlampe
	<b>Feuchte Umluft:</b> Backen
	<b>Ober-/Unterhitze / Aqua Reinigung:</b> Traditionelles Backen, Knusprigkeit, glänzende Kruste / Reinigung
	<b>Unterhitze:</b> Einkochen von Lebensmitteln
	<b>Heißluft:</b> Gleichmäßiges Backen, Zartheit, Dörren
	<b>Grillstufe 2:</b> Toasten, Grillen
	<b>Heißluftgrillen:</b> Braten von Fleisch, Zubereitung von Gratin, Bräunen
	<b>Pizzastufe:</b> Backen von Pizza
	<b>Auftauen:</b> Auftauen

### Einstellen einer Ofenfunktion



- Drehen Sie den Backofen-Einstellknopf auf eine Ofenfunktion.
- Drehen Sie den Einstellknopf, um die Temperatur auszuwählen.
- Drehen Sie nach Beendigung des Garvorgangs die Knöpfe in die Aus-Position, um das Gerät auszuschalten.



### Timer

- Drücken Sie  mehrmals, um eine Uhrfunktion auszuwählen:
-  **Uhrzeit:** Stellen Sie die Uhrzeit ein, ändern Sie sie oder überprüfen Sie sie.

 **Dauer:** Stellen Sie die Betriebszeit ein. Verfügbar nach Auswahl einer Ofenfunktion und der Temperatur. Das Gerät schaltet sich automatisch aus, wenn die eingestellte Uhrzeit abgelaufen ist.

 **Kurzzeit-Wecker:** Einstellen eines Countdowns.

- ,  - zum Einstellen der Zeit drücken.
- Nach Ablauf der eingestellten Zeit ertönt der Signalton. Drücken Sie eine beliebige Taste.
- Drehen Sie den Knopf in die Aus-Position, sofern erforderlich.

Um eine Uhrfunktion abzubrechen, drücken Sie  wiederholt, bis das Symbol blinkt.  gedrückt halten, bis das Display **00:00** anzeigt.

### Zubehör



Je nach Modell ist entsprechendes Zubehör erhältlich. Scannen Sie den QR-Code, um zu überprüfen, wie das mit Ihrem Gerät gelieferte Zubehör verwendet wird. Optionales Zubehör können Sie separat bestellen. Wenden Sie sich bitte für weitere Informationen an Ihren Händler vor Ort.

Eine kleine Vertiefung oben erhöht die Sicherheit und bietet Neigungsschutz. Durch den umlaufend erhöhten Rand des Rosts ist das Kochgeschirr gegen Abrutschen vom Rost gesichert.

Führen Sie das Zubehör (Kombirost / Backblech) zwischen die Führungsschienen der Einhängegitter ein. Achten Sie darauf, dass

der Rost die Rückseite des Ofeninnenraums berührt und die Füße nach unten zeigen.

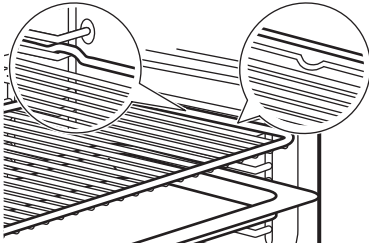

Wenn Ihr Backblech eine Neigung hat, positionieren Sie es zur Rückseite des Ofeninnenraums hin.

Wenn das Zubehör mit einer Aufschrift versehen ist, achten Sie darauf, dass sie zu Ihnen hin zeigt.

Wenn Sie ein Backblech mit Löchern verwenden, legen Sie das Backblech / die Pfanne darunter, um abtropfende Flüssigkeiten aufzufangen.





## HINWEISE UND TIPPS

### Garempfehlungen

Die Temperaturen und Garzeiten in den Tabellen dienen nur als Richtwerte. Sie hängen von den Rezepten sowie der Qualität und Menge der verwendeten Zutaten ab. Finden Sie für ein bestimmtes Rezept keine konkreten Einstellungen, orientieren Sie sich an einem ähnlichen Rezept.





Die Ebenen werden vom Boden des Backofens aus gezählt.





#### In den Tabellen verwendete Symbole:





	Lebensmittelart
	Ofenfunktion
°C	Temperatur
	Einschubebene
	Garzeit (Min)
	Weitere Informationen

### Feuchte Umluft

Beachten Sie für beste Ergebnisse die unten in der Tabelle aufgeführten Empfehlungen.

	°C			
Brötchen, süß, 12 Stück	175	3	40–50	1)
Brötchen, 9 Stück	180	2	35–45	1)
Pizza, gefroren, 0,35 kg	180	2	45–55	2)
Biskuitrolle	170	2	30–40	1)







	°C			
Brownie	170	2	45–50	1)
Soufflé, 6 Stück	190	3	45–55	3)
Biskuitboden	180	2	35–45	4)
Englischer Sandwichkuchen à la Victoria	170	2	35–50	5)
Fisch, pochiert, 0,3 kg	180	2	35–45	1)
Fisch, ganz, 0,2 kg	180	3	25–35	1)
Fischfilet, 0,3 kg	170	3	30–40	6)
Fleisch, pochiert, 0,25 kg	180	3	35–45	1)
Schaschlik, 0,5 kg	180	3	40–50	1)
Plätzchen, 16 Stück	150	2	30–45	1)
Makronen, 20 Stück	180	2	45–55	1)
Muffins, 12 Stück	170	2	30–40	1)
Kleingebäck, pikant, 16 Stück	170	2	35–45	1)
Mürbeteigplätzchen, 20 Stück	150	2	40–50	1)
Törtchen, 8 Stück	170	2	30–40	1)
Gemüse, pochiert, 0,4 kg	180	2	35–45	1)







	°C			
Vegetarisches Omelett	180	3	35-45	6)
Mediterranes Gemüse, 0,7 kg	180	4	35-45	1)

- 1) Backblech oder tiefes Blech verwenden.
- 2) Verwenden Sie den Kombirost.
- 3) Keramikförmchen auf Kombirost verwenden.
- 4) Tortenbodenform auf Kombirost verwenden.
- 5) Backform auf Kombirost verwenden.
- 6) Pizzapfanne auf Kombirost verwenden.



## Informationen für Prüfinstitute

Tests gemäß IEC 60350-1.



		°C		
Törtchen, 20 pro Blech				
	3	170	20 - 35	1)
	3	150 - 160	20 - 35	1)
	2 und 4	150 - 160	20 - 35	1)
Apfelkuchen, 2 Backformen à Ø 20 cm				

		°C		
	2	180	70 - 90	2)
	2	160	70 - 90	2)

Fettfreier Biskuit, Kuchenform Ø 26 cm

	2	170	40 - 50	2) 3)
	2	160	40 - 50	2) 3)
	2 und 4	160	40 - 60	2) 3)

Mürbeteiggebäck

	3	140 - 150	20 - 40	1)
	2 und 4	140 - 150	25 - 45	1)
	3	140 - 150	25 - 45	1)

Toast

	4	Max.	1 - 5	2) 3)
---	---	------	-------	-------

- 1) Verwendung Backblech.
- 2) Verwendung Kombirost.
- 3) Gerät 10 Minuten aufheizen.

## REINIGUNG UND PFLEGE

### Hinweise zur Reinigung

- Verwenden Sie eine Reinigungslösung für Metalloberflächen.
- Reinigen und überprüfen Sie die Türdichtung um den Garraumrahmen.
- Feuchtigkeit kann im Gerät oder auf den Türglasscheiben kondensieren. Um die Kondensation zu verringern, lassen Sie das Gerät 10 Minuten vor dem Kochen arbeiten. Bewahren Sie Lebensmittel nicht länger als 20 Minuten im Gerät auf.
- Reinigen Sie die Zubehörteile nicht im Geschirrspüler.

### Entfernen der Einhängegitter

1. Stellen Sie sicher, dass das Gerät abgekühlt ist.
2. Ziehen Sie das Einhängegitter vorne von der Seitenwand weg.
3. Ziehen Sie das Einhängegitter hinten von der Seitenwand weg und nehmen Sie es heraus.

4. Setzen Sie die Einhängegitter wieder in ihre ursprüngliche Position ein. Wiederholen Sie die Schritte in umgekehrter Reihenfolge.

Wenn die Teleskopschienen mitgeliefert werden, müssen ihre Haltestifte nach vorne zeigen.

### Aqua Reinigung

Bei dieser Reinigungsfunktion werden mithilfe von Feuchtigkeit Fett- und Speisereste aus dem Gerät entfernt.

1. Füllen Sie Wasser in die Garraumvertiefung: 300 ml.
2. Stellen Sie die Funktion  ein.
3. Stellen Sie die Temperatur auf 90 °C ein.
4. Lassen Sie das Gerät 30 Min lang arbeiten.
5. Schalten Sie das Gerät aus.
6. Warten Sie, bis das Gerät kalt ist. Trocknen Sie den Garraum mit einem weichen Lappen.

## Aus- und Einbauen der Tür

Sie können die Backofentür und die inneren Glasscheiben entfernen, um sie zu reinigen. Lesen Sie die gesamte Anleitung „Aus- und Einbauen der Tür“, bevor Sie die Glasscheiben entfernen.

### ⚠ VORSICHT!

Verwenden Sie den Backofen nicht ohne die Glasscheiben.

1. Öffnen Sie die Backofentür vollständig und halten Sie beide Scharniere fest.

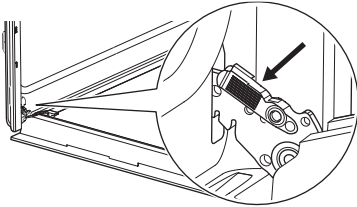

2. Heben und ziehen Sie die Verriegelungen an, bis sie einrasten.

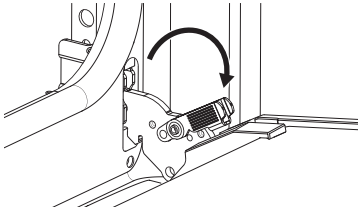

3. Schließen Sie die Backofentür halb bis zur ersten Öffnungsstellung. Anschließend heben und ziehen Sie die Tür aus der Aufnahme heraus.

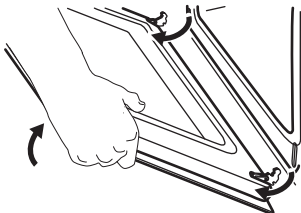

4. Legen Sie die Tür auf einer stabilen Oberfläche auf einen weichen Lappen.
5. Fassen Sie die Türabdeckung **A** an der Oberkante der Tür an beiden Seiten an und drücken Sie sie nach innen, um den Klippverschluss zu lösen.

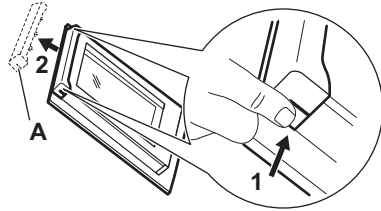

6. Ziehen Sie die Türabdeckung nach vorn, um sie abzunehmen.
7. Fassen Sie die Glasscheiben der Tür nacheinander am oberen Rand an und ziehen Sie sie nach oben aus den Führungen. Achten Sie darauf, dass die Glasscheiben vollständig aus den Halterungen gezogen werden.

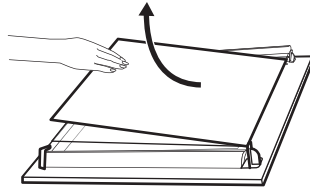

8. Reinigen Sie die Glasscheiben mit Wasser und Spülmittel. Trocknen Sie die Glasscheiben sorgfältig. Reinigen Sie die Glasscheiben nicht im Geschirrspüler.
9. Montieren Sie nach der Reinigung die Glasscheiben und die Backofentür. Achten Sie beim Wiedereinsetzen der Glasscheiben auf die richtige Reihenfolge. Achten Sie auf das Symbol / den Druck auf der Seite der Glasscheibe. Wenn die Tür korrekt installiert ist, hören Sie beim Schließen der Verriegelungen ein Klicken.

## Austauschen der Lampe

Trennen Sie das Gerät vom Stromnetz und warten Sie, bis es kalt ist.

Ersetzen Sie die Lampe durch eine geeignete, bis 300 °C hitzebeständige Lampe.

### Hintere Lampe

1. Drehen Sie die Glasabdeckung und nehmen Sie sie ab.
2. Reinigen Sie die Glasabdeckung.
3. Ersetzen Sie die Lampe.
4. Bringen Sie die Glasabdeckung an.

## FEHLERBEHEBUNG

Wenn Sie das Problem nicht selbst lösen können, wenden Sie sich an Ihren Händler oder ein autorisiertes Servicezentrum. Die Servicedetails sind auf dem Typenschild am vorderen Rahmen zu finden. Es ist bei geöffneter Tür sichtbar. Das Typenschild darf nicht entfernt werden.

**Die Türdichtung ist beschädigt.** – Benutzen Sie das Gerät nicht. Wenden Sie sich an ein autorisiertes Servicezentrum.

**Die Lampe funktioniert nicht.** – Die Lampe ist durchgebrannt. Ersetzen Sie die Lampe.

**Das Display zeigt "00:00" oder "12:00".** – Es gab einen Stromausfall. Stellen Sie die Uhrzeit ein.

## ENERGIEEFFIZIENZ

### Produktinformationsblatt und Produktinformationen gemäß (EU) Nr. 65/2014 und (EU) Nr. 66/2014

Name des Lieferanten	AEG
Modellbezeichnung	BD41B 949496403 BE1100B 949496368 BEE43502BM 949496371 NBU5A20SB 949496409 NBU5A20SK 949496390 NBU5A20SM 949496393 OU5AB20SM 949496370 TU5AB20WSB 949496391 TU5AB20WSK 949496367 TU5AB20XSB 949496411 V5ABU20SK 949496407
Energieeffizienzindex	81.2
Energieeffizienzklasse	A+
Energieverbrauch mit einer Standardbelastung, konventioneller Modus	0.93 kWh/ Programm
Energieverbrauch mit einer Standardbelastung, Umluft-Modus	0.69 kWh/ Programm
Anzahl der Garräume	1
Wärmequelle	Strom
Volumen	72 l
Art des Backofens	Eingebauter Backofen

Masse	BD41B	27.3 kg
	BE1100B	26.5 kg
	BEE43502BM	28.3 kg
	NBU5A20SB	30.3 kg
	NBU5A20SK	26.8 kg
	NBU5A20SM	26.1 kg
	OU5AB20SM	26.0 kg
	TU5AB20WSB	26.3 kg
	TU5AB20WSK	26.2 kg
	TU5AB20XSB	30.3 kg
	V5ABU20SK	26.6 kg

Gerät getestet gemäß: EN IEC 60350-1.

### Informationsanforderungen gemäß (EU) Nr. 2023/826

Leistungsaufnahme im Bereitschaftszustand	0,8 W
Maximale Zeit, die das Gerät benötigt, um automatisch den entsprechenden Energiesparmodus zu erreichen	20 Min

Gerät getestet gemäß: EN 50564.

### Tipps zur Energieeinsparung

- Halten Sie die Tür beim Kochen geschlossen und vermeiden Sie es, sie oft zu öffnen.
- Halten Sie die Türdichtung sauber und stellen Sie sicher, dass sie sich fest in der richtigen Position befindet.

- Verwenden Sie Metall oder dunkles, nicht reflektierendes Kochgeschirr.
- Überspringen Sie das Aufheizen, es sei denn, es ist nötig.
- Minimieren Sie Pausen zwischen dem Backen mehrerer Gerichte.
- Verwenden Sie nach Möglichkeit die Kochfunktionen mit Gebläse, um Energie zu sparen (nur ausgewählte Modelle).
- Nutzen Sie Restwärme, um das Essen warm zu halten. Reduzieren Sie die Gerätetemperatur auf mindestens 3 bis 10Min, bevor das Kochen beendet ist.
- Schalten Sie die Lampe während des Kochens aus, sofern sie nicht benötigt wird (nur ausgewählte Modelle).
- Feuchte Umluft (nur ausgewählte Modelle) - diese Funktion wurde zur Einhaltung der Energieeffizienzklassen- und Umweltdesignanforderungen (gemäß EU 65/2014 und EU 66/2014) verwendet. Tests gemäß: IEC/EN 60350-1. Die

- Backofentür sollte während des Garvorgangs geschlossen bleiben, damit die Funktion nicht unterbrochen wird. So wird gewährleistet, dass der Backofen mit der höchsten Energieeffizienz arbeitet. Die Backofenlampe wird während dieser Funktion automatisch ausgeschaltet. Bei einigen Modellen dauert es 30 Sek.
- Aus Sicherheitsgründen schaltet sich das Gerät nach einer bestimmten Zeit automatisch aus, wenn die Ofenfunktion aktiv ist und keine Einstellungen geändert werden. Wenn Sie eine Ofenfunktion für eine Dauer verwenden möchten, die die automatische Abschaltzeit überschreitet, stellen Sie die Garzeit ein.
    - 12,5 Std: 30-115 °C
    - 8,5 Std: 120-195 °C
    - 5,5 Std: 200-245 °C
    - 3 Std: 250-maximal °C

## INFORMATIONEN ZUR ENTSORGUNG

### Ihre Pflichten als Endnutzer



Dieses Elektro- bzw. Elektronikgerät ist mit einer durchgestrichenen Abfalltonne auf Rädern gekennzeichnet. Das Gerät darf deshalb nur getrennt vom unsortierten Siedlungsabfall gesammelt und zurückgenommen werden, es darf also nicht in den Hausmüll gegeben werden. Das Gerät kann z. B. bei einer kommunalen Sammelstelle oder ggf. bei einem Verteiler (siehe zu deren Rücknahmepflichten unten) abgegeben werden. Das gilt auch für alle Bauteile, Unterbaugruppen und Verbrauchsmaterialien des zu entsorgenden Altgeräts.

Bevor das Altgerät entsorgt werden darf, müssen alle Altbatterien und Altakkumulatoren vom Altgerät getrennt werden, die nicht vom Altgerät umschlossen sind. Das gleiche gilt für Lampen, die zerstörungsfrei aus dem Altgerät entnommen werden können. Der Endnutzer ist zudem selbst dafür verantwortlich, personenbezogene Daten auf dem Altgerät zu löschen.

### Hinweise zum Recycling

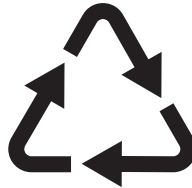

Helfen Sie mit, alle Materialien zu recyceln, die mit diesem Symbol gekennzeichnet sind. Entsorgen Sie solche Materialien, insbesondere Verpackungen, nicht im Hausmüll sondern über die bereitgestellten Recyclingbehälter oder die entsprechenden örtlichen Sammelsysteme.

Recyceln Sie zum Umwelt- und Gesundheitsschutz auch elektrische und elektronische Geräte.

### Rücknahmepflichten der Verteiler in Deutschland

Wer auf mindestens 400 m<sup>2</sup> Verkaufsfläche Elektro- und Elektronikgeräte vertreibt oder sonst geschäftlich an Endnutzer abgibt, ist verpflichtet, bei Abgabe eines neuen Geräts ein Altgerät des Endnutzers der gleichen Geräteart, das im Wesentlichen die gleichen Funktionen wie das neue Gerät erfüllt, am Ort der Abgabe oder in unmittelbarer Nähe hierzu unentgeltlich zurückzunehmen. Das gilt auch für Verteiler von Lebensmitteln mit einer Ge-

samtverkaufsfläche von mindestens 800 m<sup>2</sup>, die mehrmals im Kalenderjahr oder dauerhaft Elektro- und Elektronikgeräte anbieten und auf dem Markt bereitstellen. Solche Verreiber müssen zudem auf Verlangen des Endnutzers Altgeräte, die in keiner äußeren Abmessung größer als 25 cm sind (kleine Elektrogeräte), im Einzelhandelsgeschäft oder in unmittelbarer Nähe hierzu unentgeltlich zurückzunehmen; die Rücknahme darf in diesem Fall nicht an den Kauf eines Elektro- oder Elektronikgerätes geknüpft, kann aber auf drei Altgeräte pro Geräteart beschränkt werden.

Ort der Abgabe ist auch der private Haushalt, wenn das neue Elektro- oder Elektronikgerät dorthin geliefert wird; in diesem Fall ist die Abholung des Altgerätes für den Endnutzer kostenlos.

Die vorstehenden Pflichten gelten auch für den Vertrieb unter Verwendung von Fernkommunikationsmitteln, wenn die Verreiber Lager- und Versandflächen für Elektro- und Elektronikgeräte bzw. Gesamtlager- und -versandflächen für Lebensmittel vorhalten, die den oben genannten Verkaufsflächen entsprechen. Die unentgeltliche Abholung von Elektro- und Elektronikgeräten ist dann aber auf Wärmeüberträger (z. B. Kühlschrank), Bildschirme, Monitore und Geräte, die Bildschirme mit einer Oberfläche von mehr als 100 cm<sup>2</sup> enthalten, und Geräte beschränkt, bei denen mindestens eine der äußeren Abmessungen mehr als 50 cm beträgt. Für alle übrigen Elektro- und Elektronikgeräte muss

der Verreiber geeignete Rückgabemöglichkeiten in zumutbarer Entfernung zum jeweiligen Endnutzer gewährleisten; das gilt auch für kleine Elektrogeräte (s.o.), die der Endnutzer zurückgeben will, ohne ein neues Gerät zu kaufen.

### **Rücknahmepflichten von Verreibern und andere Möglichkeiten der Entsorgung von Elektro- und Elektronikgeräten in der Region Wallonien**

Verreiber, die Elektro- und Elektronikgeräte verkaufen, sind verpflichtet, bei der Lieferung von Neugeräten Altgeräte desselben Typs, die im Wesentlichen die gleichen Funktionen wie die Neugeräte erfüllen, kostenlos vom Endverbraucher zurückzunehmen. Dies gilt auch bei der Lieferung von neuen Elektro- und Elektronikgeräten oder beim Fernabsatz.

Darüber hinaus ist jeder, der Elektro- und Elektronikgeräte auf einer Verkaufsfläche von mindestens 400 m<sup>2</sup> verkauft, verpflichtet, Altgeräte, die in keiner äußeren Abmessung größer als 25 cm sind (Elektrokleingeräte), im Ladengeschäft oder in unmittelbarer Nähe kostenlos zurückzunehmen; die Rücknahme darf in diesem Fall nicht vom Kauf eines Elektro- oder Elektronikgerätes abhängig gemacht werden.

Die Rücknahme von Elektro- und Elektronikgeräten kann auch auf Containerplätzen oder zugelassenen Recyclinghöfen erfolgen. Für weitere Informationen wenden Sie sich bitte an Ihre Gemeindeverwaltung.

## ⚠ ÖRYGGISUPPLÝSINGAR

Fyrir uppsetningu og notkun heimilistækisins skal lesa meðfylgjandi leiðbeiningar vandlega. Framleiðandinn ber ekki ábyrgð á neinum meiðslum eða skemmdum sem leiða af rangri uppsetningu eða notkun. Geymdu alltaf leiðbeiningarnar á öruggum stað þar sem auðvelt er að nálgast þær til síðari notkunar.

### Öryggi barna og viðkvæmra einstaklinga

- Börn, 8 ára og eldri og fólk með minnkaða líkamlega-, skyn- eða andlega getu, eða sem skortir reynslu og þekkingu, mega nota þetta tæki, ef þau eru undir eftirliti eða hafa verið veittar leiðbeiningar varðandi örugga notkun tækisins og ef þau skilja hættuna sem því fylgir. Halda skal börnum yngri en 8 ára gömlum og fólki með mjög miklar og flóknar fatlanir frá heimilistækinu, nema þau séu undir stöðugu eftirliti.
- Hafa ætti eftirlit með börnum til að tryggja að þau

leiki sér ekki með heimilistækið.

- Haltu öllum umbúðum frá börnum og fargaðu þeim á viðeigandi hátt.
- VIÐVÖRUN: Heimilistækið og aðgengilegir hlutar þess hitna meðan á notkun stendur. Haltu börnum og gæludýrum frá meðan á notkun stendur og meðan tækið kólnar.
- Kveiktu á barnalæsingunni ef hún er í boði.
- Börn mega ekki þrifa eða annast viðhald á tækinu án eftirlits.

### Almennt öryggi

- Þetta heimilistæki er eingöngu ætlað til matreiðslu.
- Þetta heimilistæki er hannað til notkunar innanhúss á heimilum.
- Þetta heimilistæki má nota á skrifstofum, í herbergjum hótela, herbergjum gestahúsa, bændagistingum og öðrum sambærilegum gistinguum þar sem notkun er ekki meiri en almenn heimilisnotkun.
- Ekki má nota heimilistækið fyrr en innbyggða virkið hefur verið uppsett.

- Aftengdu heimilistækið frá rafmagns- og vatnsinntaki áður en hvers kyns viðhaldsvinna fer fram.
- Ef rafmagnssnúran skemmist skal framleiðandi, viðurkennd þjónustumiðstöð hans eða hæfir aðilar skipta henni út til að koma í veg fyrir rafmagnshættu.
- VIÐVÖRUN: Tryggðu að slökkt sé á heimilistækinu áður en þú skiptir um ljósið til að forðast möguleika á raflosti.
- VIÐVÖRUN: Heimilistækið og aðgengilegir hlutar þess hitna meðan á notkun stendur. Gæta ætti varúðar þegar hitunarelementin eru snert eða yfirborð holrýmis heimilistækisins.
- Notaðu alltaf hanska við að taka úr og setja í aukahluti eða eldföst matarílát.
- Til þess að taka hillustuðninginn úr skal fyrst toga í framhluta hillustuðningsins og síðan afturhluta hans frá hliðarveggjunum. Komdu hilluberunum fyrir í öfugri röð.
- Notaðu ekki gufuhreinsibúnað til að hreinsa heimilistækið.
- Notaðu ekki sterk tærandi hreinsiefni eða beittar málmsköfur til að hreinsa glerhurðina þar sem slíkt getur rispað yfirborðið, sem getur aftur leitt til þess að glerið brotnar.

## ÖRYGGISLEIÐBEININGAR

### Installation

#### **ÁDVÖRUN!**

Einungis til þess hæfur aðili má setja upp þetta heimilistæki.

- Fjarlægðu allar umbúðir.
- Ekki setja upp eða nota skemmt heimilistæki.
- Fylgdu uppsetningarleiðbeiningunum sem eru á vefsíðu okkar.
- Alltaf skal sýna aðgát þegar heimilistækið er færtil, vegna þess að það er þungt. Notaðu öryggishanska og lokaðan skóbúnað.
- Dragðu heimilistækið ekki á handfanginu.

- Settu heimilistækið upp á öruggum og hentugum stað sem uppfyllir allar uppsetningarkröfur.
- Haltu lágmarksfjarlægð frá öðrum heimilistækjum og einingum.
- Áður en tækið er sett upp skaltu ganga úr skugga um að það standi slétt og að hurðin opnast án hindrana.
- Heimilistækið er útbúið rafstýrðu kælikerfi. Það þarf rafstraum til að geta gengið.

### Rafmagnstenging

#### **ÁDVÖRUN!**

Hætta á eldi og raflosti.

- Allar rafmagnstengingar skulu framkvæmdar af viðurkenndum rafvirkja.

- Gakktu úr skugga um að upplýsingar á merkiplötunni séu í samræmi við rafmagnsgildi rafmagnsnetins.
- Heimilistækið verður að vera jarðtengt. Notaðu alltaf rétt uppsettar einangraðar innstungur.
- Notaðu ekki fjöltengi eða framlengingarsnúrur.
- Gættu þess að rafmagnstengill og snúra skemmist ekki. Ef skipta þarf um varahlut skal það gert af viðurkenndri þjónustumiðstöð okkar.
- Láttu rafmagnssnúrur ekki snerta hurð tækisins eða svæðið undir henni, sérstaklega þegar tækið er í notkun eða hurðin er heit.
- Raflostvörn á straumvirkum og einangruðum hlutum skal festa tryggilega og hún má ekki vera fjarlægjanleg án verkfæra.
- Aðeins skal tengja rafmagnsklóna við rafmagnsinnstunguna í lok uppsetningarferlisins. Gakktu úr skugga um að auðvelt sé að komast að rafmagnstenglinum eftir uppsetningu.
- Ef aðalrafmagnstengið er laust skaltu ekki stinga í samband.
- Ekki aftengja tækið með því að toga í rafmagnssnúruna. Taktu alltaf í innstunguna sjálfa.
- Notaðu aðeins réttan einangrunarbúnað: Línuvarnarstraumlöka, öryggi (öryggi með skrufgangi fjarlægð úr höldunni), lekalíða og spólurofa.
- Rafmagnsuppsetningin verður að vera með einangrunarbúnað sem gerir þér kleift að rjúfa straum til heimilistækisins frá innstungum við alla póla með að minnsta kosti 3 mm snertibil.
- Þessu tæki fylgja rafmagnskló og -snúra.

#### Tegundir kapla sem hægt er að nota fyrir uppsetningu eða endurnýjun í Evrópu:

H07 RN-F, H05 RN-F, H05 RRF, H05 VV-F, H05 V2V2-F (T90), H05 BB-F

Fyrir þann hluta vírsins vísast til heildarorkunnar á upplýsingaspjaldinu. Þú getur einnig vísað til töflunnar:

Heildarafi (W)	Hluti vírsins (mm <sup>2</sup> )
hámark 1,380	3x0.75
hámark 2,300	3x1
hámark 3,680	3x1.5

Jarðtengingin (grænn / gulur vír) verður að vera 2 cm lengri en brúni fasavírin og blái hlutlaus vírin.

## Notkun

### ⚠ AÐVÖRUN!

Hætta á meiðslum, bruna og raflosti eða sprengingu.

- Breytið ekki eiginleikum heimilistækisins.
- Gakktu úr skugga um að loftræstigötin séu ekki stífluð.
- Látið heimilistækið ekki vera án eftirlits á meðan það er í gangi.
- Slökkvið á heimilistækinu eftir hverja notkun.
- Gættu varúðar þegar hurð tækisins er opnuð meðan á notkun stendur, þar sem heitt loft og eldfim efni úr áfengisinnihaldsefnum geta sloppið út.
- Notaðu ekki heimilistækið með blautar hendur eða þegar það kemst í snertingu við vatn.
- Beitið ekki þrýstingi á opna hurð.
- Notið ekki heimilistækið sem vinnusvæði eða geymslusvæði.
- Gættu þess að neistar og opnir eldar komist ekki nærri tækinu þegar hurðin er opin.
- Notaðu einungis viðurkennt gler og krukur til niðursuðu.
- Ekki geyma eldfimar vörur nálægt tækinu.

### ⚠ AÐVÖRUN!

Hætta á eldi og skemmdum á heimilistækinu.

- Til að koma í veg fyrir skemmdir eða aflitun á gljáhúðinni:
  - ekki setja eldföst mót eða hluti beint á botn ofnsins.
  - ekki setja álpappír beint á botn ofnsins.
  - setjið ekki vatn beint inn í heitt heimilistækið.
  - Ekki skilja eftir rök ílát eða mat í heimilistækinu eftir eldun.
  - farðu varlega þegar þú fjarlægir eða setur aukahluti í heimilistækið.
- Aflitun á glerungnum eða ryðfríu stáli hefur engin áhrif á getu eða frammistöðu heimilistækisins.
- Notið djúpt form fyrir blautar kókur, þar sem ávaxtasafi getur valdið varanlegum blettum.
- Alltaf skal elda með hurð heimilistækisins lokaða.
- Ef tækið er sett upp bak við skápahurð má ekki loka hurðinni meðan á notkun stendur eða fyrir en tækið hefur kólnað alveg, til að

koma í veg fyrir skemmdir af völdum hita og raka.

- Varðandi ljós inni í þessari vöru og varaljós sem eru seld sér: Þessum ljósum er ætlað að þola ófgafullar aðstæður í heimilistækjum á borð við hitastig, titring, raka eða er ætlað að senda upplýsingar um notkunarástand tækisins. Þau eru ekki ætluð til að nota í öðrum tækjum og henta ekki sem lýsing í herbergjum heimila.
- Þessi vara inniheldur ljósgjafa í orkunýtniflokki G.
- Notaðu aðeins ljós með sömu tæknilýsingu.
- Hafðu samband við viðurkennda þjónustumiðstöð til að gera við heimilistækið. Notaðu eingöngu upprunalega varahluti.

## Umhirða og hreinsun

### ⚠ AÐVÖRUN!

Hætta á meiðslum, eldsvoða eða skemum á heimilistækinu.

- Áður en viðhald fer fram skal slökkva á heimilistækinu og taka úr sambandi við rafmagn.
- Gakktu úr skugga um að tækið sé kalt til að forðast að gler brotni. Ef glerplötur

- hurðarinnar skemmast skaltu hafa samband við viðurkennda þjónustumiðstöð til að láta skipta um þær.
- Farðu varlega þegar þú fjarlægir hurðina af heimilistækinu, hún er þung.
- Hreinsaðu og þurrkaðu heimilistækið, holrými þess og fylgihluti eftir notkun til að forðast tæringu og raka- eða yfirborðsskemmdir.
- Hreinsaðu heimilistækið og fylgihluti eingöngu með trefjaklút, volgu vatni og mildu hreinsiefni. Notaðu ekki neinar vörur með svarfefnum, stálull, leysiefni eða málmhluti.
- Fylgdu öryggisleiðbeiningum á umbúðum þegar notaður er ofnspray.

## Förgun

### ⚠ AÐVÖRUN!

Hætta á meiðslum eða köfnun.

- Hafðu samband við staðbundin yfirvöld fyrir upplýsingar um hvernig skuli farga heimilistækinu.
- Taktu heimilistækið úr sambandi, klipptu síðan rafmagnssnúruna og fargaðu henni.

## VÖRULÝSING

### Almennt yfirlit

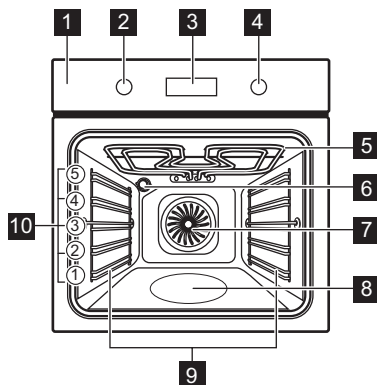

- 1 Stjórnborð
- 2 Hnúður fyrir hitunaraðgerðir
- 3 Skjár
- 4 Stjórnhnúður (fyrir hitastigið)

- 5 Hitunareining
- 6 Ljós
- 7 Vifta
- 8 Holrými ofnhóls - Vatnhreinsunarílát
- 9 Hillubera má fjarlægja
- 10 Hillustöður

Eftir því hvaða gerð er um að ræða getur stjórnborðið verið búið gaumljósum sem sýna hitastig eða afl.

### Stjórnborð

—, + Til að stilla klukkuna.

🕒 Til að stilla klukkuaðgerð.

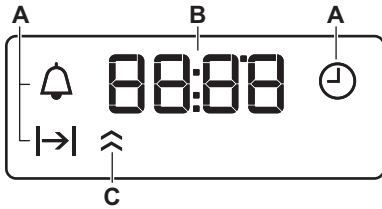

- A. Klukkuaðgerðir  
 B. Tímastillir  
 C. Gaumljós fyrir hitun (aðeins á sumum gerðum)

### Til að kveikja á heimilistækinu:

1. Ýttu á hnúðana. Hægt er að draga takkana út (aðeins á sumum gerðum).
2. Snúðu hnúðnum fyrir hitunaraðgerðir til að velja aðgerð.
3. Snúðu stjórnhnúðnum til að breyta stillingum.

Til að slökkva á heimilistækinu: snúðu takkanum fyrir hitunaraðgerðir í stöðuna slökkt **0**.

## FYRIR FYRSTU NOTKUN

### tíminn stilltur

Eftir fyrstu tengingu við rafmagn skaltu bíða þar til skjáinn sýnir: "**00:00**" eða "**12:00**" (fer eftir gerðinni).

1. - ýttu á til að stilla tímann.
2. - ýttu á til að staðfesta að innstilltur tími dags verði vistaður sjálfkrafa eftir 5 sekúndur.

### Forhitun og hreinsun

1. Forhitaðu heimilistækið, án innihalds, til að fjarlægja lykt. Loftræstu herbergið.

2. Fjarlægðu alla fylgihluti og lausa hillubera.
3. Stillið hverja aðgerð á hámarkshita og látið tækið keyra í tilgreindan tíma: 1 klst, 15 mín, 15 mín. Sjá Dagleg notkun.
4. Slökktu á ofninum og láttu hann kólna.
5. Notaðu trefjaklút með volgu vatni og mildu hreinsiefni. Fjarlægðu fylgihluti og lausa hillubera.

## DAGLEG NOTKUN

### Hitunaraðgerðir

	<b>Létt:</b> Ofnljós
	<b>Bökun með rökum blæstri:</b> Bakstur
	<b>Hefðbundin matreiðsla / Vatns-hreinsun:</b> Hefðbundinn bakstur, stökkt, gljái á skorpunni / Hreinsun
	<b>Undirhiti:</b> Varðveisla á matvælum
	<b>Eldun með hefðbundnum blæstri:</b> Jöfn bakstur, meyrnun, þurrkun
	<b>Flýttigrillun:</b> Ristun, grillun
	<b>Blástursgrillun:</b> Steiking á kjöti, gratíngerð, brúnun
	<b>Pítsuaðgerð:</b> Pítsubakstur

**Affrysta:** Afbýðing

### Hitunaraðgerð stillt

1. Snúðu hnúðnum fyrir hitunaraðgerðir til að velja hitunaraðgerð.
2. Snúðu stjórnhnúðnum til að velja hitastigið.
3. Þegar eldun lýkur skaltu snúa hnöppunum á slökkt til að slökkva á heimilistækinu.

### Tímastillir

1. Ýttu endurtekið á til að velja klukkustillingu:

**Tími dags:** Stilltu, breyttu eða athugaðu tímann.

→ **Tímalengd:** Stilltu notkunartíma. Virkjust eftir að hitunarstilling og hitastig hafa verið valin. Tækið slokknar sjálfkrafa þegar stilltur tími rennur út.

🔊 **Mínútumælir:** Stilla niðurtalningu.

2. +, - - ýttu á til að stilla tímann.
3. Þegar stilltur tími rennur út heyrst hljóðmerki. Ýttu á einhvern hnapp.
4. Snúðu tökkunum á slökkt, ef þörf krefur.

Til að hætta við klukkuaðgerðina skaltu ýta endurtekið á 🔄 þar til táknið hennar blikkar.

Ýttu á og haltu inni ⏸ þar til skjárin sýnir 00:00.

## Aukabúnaður



Aukahlutir í boði eftir gerð. Skannaðu QR kóðann til að athuga hvernig nota á auka-hlutina sem fylgja með heimilistækinu. Hægt er að panta aukahluti sérstaklega. Til að fá frekari upplýsingar skaltu hafa samband við söluaðilann á staðnum.

Lítill sköroð efst auka öryggi og veita vörn þegar þær halla. Brúnnin umhverfis hilluna kemur í

veg fyrir að eldunaráhöld renni niður af hillunni.

Settu aukahlutinn (stálhillu / bökunaplötu) inn á milli rásanna á hilluberanum. Gakktu úr skugga um að hillan snerti bakhlíð ofnsins og að fæturnir vísi niður.

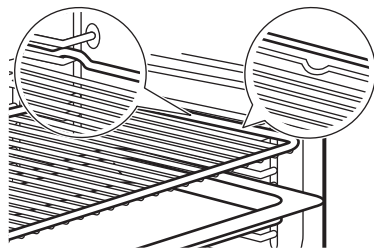

Ef bökunarplatan er með halla skaltu koma henni fyrir í átt að bakhlíð ofnsins.

Ef það er áletrun á aukahlutnum skaltu ganga úr skugga um að hann snúi að þér.

Ef þú notar bakka með götum, settu annan bakka/þönnu undir til að safna vökva sem lek-ur niður.

## ÁBENDINGAR OG GÓÐ RÁÐ

### Ráðleggingar um eldun

Hitastig og eldunartími á töflunum er aðeins til viðmiðunar. Það fer eftir uppskriftunum, gæðum og magni hráefnisins sem notað er. Ef þú finnur ekki stillingarnar fyrir ákveðna uppskrift skaltu leita að svipaðri uppskrift.

Teldu hillustöðurnar að neðan frá botni ofnsins.



#### Táknin á töflunni:

	Tegund matvæla
	Upphitunaraðgerð
°C	Hitastig
	Hillustaða
	Eldunartími (mín)
	Viðbótarupplýsingar

### Bökun með rökum blæstri

Til að fá sem bestan árangur skaltu fylgja uppástungunum sem taldar eru upp í töflunni hér að neðan.

	°C			
Snúðar, 12 stykki	175	3	40 - 50	1)
Rúllutertur, 9 stykki	180	2	35 - 45	1)
Frosin pítsa, 0.35 kg	180	2	45 - 55	2)
Rúlluterta	170	2	30 - 40	1)
Brúnkaka	170	2	45 - 50	1)
Frauðréttur, 6 stykki	190	3	45 - 55	3)
Svampbökubotnar	180	2	35 - 45	4)
Viktoríu-samloka	170	2	35 - 50	5)
Fiskur soðinn við væg-an hita, 0,3 kg	180	2	35 - 45	1)

	°C		
Heill fiskur, 0,2 kg	180	3	25 - 35 1)
Fiskflök, 0,3 kg	170	3	30 - 40 6)
Kjöt soðið við vægan hita, 0,25 kg	180	3	35 - 45 1)
Shashlik, 0,5 kg	180	3	40 - 50 1)
Smákökukur, 16 stykki	150	2	30 - 45 1)
Makkarónur, 20 stykki	180	2	45 - 55 1)
Formkökur, 12 stykki	170	2	30 - 40 1)
Bragðmikið sætabrauð, 16 stykki	170	2	35 - 45 1)
Smákökukur úr bökud-eigi, 20 stykki	150	2	40 - 50 1)
Tartalettur, 8 stykki	170	2	30 - 40 1)
Grænmeti soðið við vægan hita, 0,4 kg	180	2	35 - 45 1)
Eggjakaka grænmetis-ættunnar	180	3	35 - 45 6)
Grænmeti frá Miðjarð-arhafinu, 0,7 kg	180	4	35 - 45 1)

1) Notið bökunarplötu eða ofnskúffu.

2) Notaðu vírhilluna.

3) Notið keramikform á ofngrind.















4) Notið kökuform á ofngrind.

5) Notið bökunarfát á ofngrind.

6) Notið pítsufat á ofngrind.

## Upplýsingar fyrir prófunarstofnanir

Prófanir í samræmi við IEC 60350-1.

	°C		
Litlar kökur, 20 á plötu			
	3	170	20 - 35 1)
	3	150 - 160	20 - 35 1)
	2 og 4	150 - 160	20 - 35 1)
Eplabaka, 2 dósir Ø20 cm			
	2	180	70 - 90 2)
	2	160	70 - 90 2)
Fitulaus svampuerta, kökuform Ø 26 cm			
	2	170	40 - 50 2) 3)
	2	160	40 - 50 2) 3)
	2 og 4	160	40 - 60 2) 3)
Smjörbrauð			
	3	140 - 150	20 - 40 1)
	2 og 4	140 - 150	25 - 45 1)
	3	140 - 150	25 - 45 1)
Bauðrist			
	4	hámark	1 - 5 2) 3)

1) Notaðu Bökunarplata.

2) Notaðu Vírhilla.

3) Forhitaðu ofninn í 10 mínútur.

## UMHIRÐA OG HREINSUN

### Athugasemdir varðandi þrif

- Notaðu þrifalaun til að þrifa málmfleti.
- Hreinsaðu og kannaðu dryapéttiborðann í ramma holrýmisins.
- Raki getur safnast fyrir í tækinu eða á glerhurðinni. Til að minnka rakapéttingu skaltu láta tækið ganga í 10 mínútur áður en þú byrjar að eida. Ekki geyma mat í tækinu lengur en 20 mínútur.
- Ekki skal hreinsa aukahlutina í uppvottavél.

### Fjarlægðu hilluberana

1. Gakktu úr skugga um að heimilistækið sé kalt.
2. Togaðu framhluta hilluberans frá hliðarveggnum.
3. Togaðu afturenda hilluberans frá hliðarveggnum og fjarlægðu hann.
4. Settu hillustoðirnar aftur í sína upphaflegu stöðu. Endurtaktu skrefin í öfugri röð.

Ef útdraganlegu rennurnar fylgja með verða festipinnar þeirra að snúa fram.

## Vatnshreinsun

Þetta hreinsunarferli notar raka til að fjarlægja fitu og mataragnir sem eftir verða í heimilistækinu.

1. Helltu vatni í hólf ofnrymisins: 300 ml.
2. Stílltu á aðgerðina .
3. Stílltu hitastigið á 90 °C.
4. Láttu heimilistækið vinna í 30 mín.
5. Slökktu á heimilistækinu.
6. Bíddu þar til heimilistækið er orðið kalt. Þurrkaðu hólfíð með mjúkum klút.

## Hurð fjarlægð og ísett

Þú getur losað ofnhurðina og fjarlægt innri glerplötuna til að hreinsa hana. Lestu allar leiðbeiningar um „Hurð fjarlægð og ísett“ áður en þú fjarlægir glerplöturnar.

### ⚠ VARÚÐ!

Ekki nota heimilistækið án glerplatanna.

1. Opnaðu hurðina að fullu og haltu við báðar lamirnar.

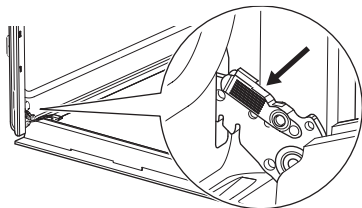

2. Lyftu og togaðu í krækjurnar þar til þær smella í stað.

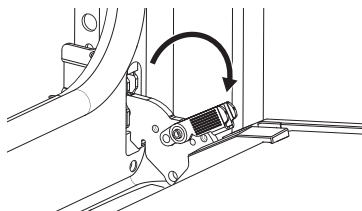

3. Lokaðu ofnhurðinni hálf leið í fyrstu opnu stöðuna. Lyftu síðan og togaðu til að fjarlægja hurðina úr sæti sínu.

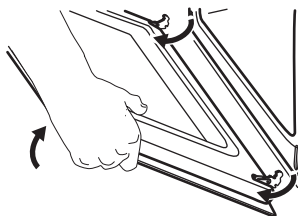

4. Settu hurðina niður á mjúkan klút á stöðugum fleti.
5. Haltu í hurðarkantinn **A** við efstu brún hurðarinnar á báðum hliðum og þrýstu inn á við til að losa gúmmíkantinn.

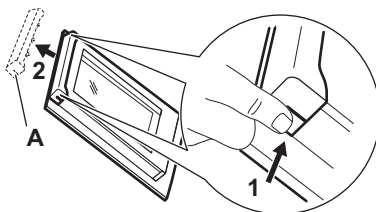

6. Togaðu hurðarklæðninguna fram á við til að fjarlægja hana.
7. Haltu hurðarglerplötunum á efstu brún á hverri fyrir sig og togaðu þær upp úr rásinni. Gakktu úr skugga um að glerið renni alla leið út úr berunum.

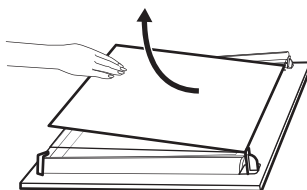

8. Hreinsaðu glerplöturnar með vatni og sápu. Þurrkaðu glerplöturnar varlega. Ekki skal hreinsa glerplöturnar í uppþvottavél.
9. Að hreinsun lokinni skaltu setja glerplöturnar og ofnhurðina í. Gættu þess að þú komir glerplötunum aftur á sinn stað í rétttri röð. Hugaðu að tákningu / áletrun á hlið glerplötunnar. Ef hurðin hefur verið rétt sett upp þá muntu heyra smell þegar þú lokar krækjunum.

## Skipt um ljósið

Aftengdu heimilistækið og bíddu þangað til það kólnar.

Skiptu um peru með viðeigandi 300 °C hitaplíni ljósaperu.

### Bakljós

1. Snúðu glerhlífinni til að fjarlægja hana.

2. Hreinsaðu glerhlífina.
3. Skiptu um peru.
4. Komdu glerhlífinni fyrir.

## BILANALET

Ef þú getur ekki sjálf(ur) fundið lausn á vandamálinu skaltu hafa samband við söluaðila eða viðurkennda þjónustumiðstöð. Þjónustuupplýsingar eru á merkiplötunni sem er staðsett á framhluta heimilistækisins. Hún er sýnileg þegar þú opnar ofninn. Ekki fjarlægja merkiplötuna.

**Hurðarpétting er skemmd.** – Ekki nota heimilistækið. Hafðu samband við viðurkennda þjónustumiðstöð.

**Ljósíð virkar ekki.** – Ljósaperan er sprungin. Skiptu um ljósíð.

**Skjárinn sýnir "00:00" eða "12:00".** – Rafmagnstruflun átti sér stað. Stilltu tíma dags.

## ORKUNÝTNI

### Upplýsingablað um vöru og vörulýsing samkvæmt (ESB) nr. 65/2014 og (ESB) nr. 66/2014

Heiti birgja	AEG
Auðkenni tegundar	BD41B 949496403 BE1100B 949496368 BEE43502BM 949496371 NBU5A20SB 949496409 NBU5A20SK 949496390 NBU5A20SM 949496393 OU5AB20SM 949496370 TU5AB20WSB 949496391 TU5AB20WSK 949496367 TU5AB20XSB 949496411 V5ABU20SK 949496407
Orkunýtnistuðull	81.2
Orkunýtniflokkur	A+
Orkunotkun með staðlaðri hleðslu, hefðbundinn hamur	0.93 kWh/lotu
Orkunotkun með staðlaðri hleðslu, viftudrífinn hamur	0.69 kWh/lotu
Fjöldi holrýma	1
Hitagjafi	Rafmagn
Hljóðstyrkur	72 l
Tegund ofns	Innbyggður ofn

Massi	BD41B	27.3 kg
	BE1100B	26.5 kg
	BEE43502BM	28.3 kg
	NBU5A20SB	30.3 kg
	NBU5A20SK	26.8 kg
	NBU5A20SM	26.1 kg
	OU5AB20SM	26.0 kg
	TU5AB20WSB	26.3 kg
	TU5AB20WSK	26.2 kg
	TU5AB20XSB	30.3 kg
	V5ABU20SK	26.6 kg

Heimilistæki prófað í samræmi við: EN IEC 60350-1.

### Kröfur um upplýsingagjöf samkvæmt (ESB) nr. 2023/826

Rafmagnsnotkun í biðham	0,8 W
Hámarkstími sem þarf til að búnaðurinn nái sjálfkrafa viðeigandi lágorkuham	20 mín ham

Heimilistæki prófað í samræmi við: EN 50564.

## Ráð til að spara orku

- Haltu hurðinni lokaðri meðan á eldun stendur og forðastu að opna hana oft.
- Haltu kanti hurðarinnar hreinum og gættu þess að hann sé vel festur á sínum stað.
- Notaðu eldhúsáhöld úr málm til að bæta orkusparnað.
- Slepptu forhitun nema þörf sé á henni.
- Lágmarkaðu hlé milli baksturs á fleiri en einum rétti.
- Þegar unnt er skal nota eldunaraðgerðir með viftu til að spara orku (einungis í völdum gerðum).
- Notaðu varmaleifar til að halda matnum heitum. Lækkaðu hitastig tækisins um að minnsta kosti 3–10 mín rétt fyrir lok eldunar.
- Slökktu á ljósinu við eldun nema þörf sé á því (aðeins í völdum gerðum).
- Bökun með rökum blæstri (aðeins á völdum gerðum) – þessi aðgerð var notuð

til að uppfylla kröfur um orkuflokk og vistvæna hönnun (samkvæmt EU 65/2014 og EU 66/2014). Prófanir í samræmi við: IEC/EN 60350-1. Ofnhurðin ætti að vera lokað meðan á matreiðslu stendur þannig að aðgerðin verði ekki fyrir truflun og til þess að ofninn virki með bestu mögulegu orkunýtni. Þegar þú notar þessa aðgerð slokknar ljósið sjálfkrafa. Í sumum gerðum tekur það 30 sek.

- Ef hitunaraðgerðin er virk og engum stillingum er breytt, slekkur heimilistækið af öryggisástæðum sjálfkrafa á sér eftir ákveðinn tíma. Ef þú átt til að hafa upphitunaraðgerð í gangi fram yfir sjálfvirka tímann þegar straumur er rofinn settu þá í gang eldunartíma.
  - 12,5 klst: 30-115 °C
  - 8,5 klst: 120-195 °C
  - 5,5 klst: 200-245 °C
  - 3 klst: 250 - hámark °C

## UMHVERFISSJÓNARMÍÐ

Settu efni með tákninu  í endurvinnslu. Settu umbúðirnar í viðeigandi ílát til endurvinnslu. Verndið umhverfið og heilbrigði manna með því að endurvinna raf- og rafeindabúnaðarúrgang heimilistækja. Fargaðu ekki

heimilistækjum sem merkt eru með tákninu  með heimilisúrgangi. Skilið vörinni á staðbundna endurvinnslustöð eða hafið samband við staðaryfirvöld.

## INFORMACIÓN SOBRE SEGURIDAD

Antes de instalar y utilizar el aparato, lea atentamente las instrucciones facilitadas. El fabricante no se hace responsable de lesiones o daños sufridos como resultado de una instalación o un uso incorrectos. Conserve siempre estas instrucciones en lugar seguro y accesible para futuras consultas.

### **Seguridad de niños y personas vulnerables**

- Este aparato puede ser utilizado por niños de 8 años en adelante y personas cuyas capacidades físicas, sensoriales o mentales estén disminuidas o que carezcan de la experiencia y conocimientos suficientes para manejarlo, siempre que cuenten con las instrucciones o la supervisión sobre el uso del electrodoméstico de forma segura y comprendan los riesgos. Es necesario mantener alejados del aparato a los niños de menos de 8 años, así como a las personas con minusvalías importantes y complejas, salvo que

estén bajo supervisión continua.

- Es necesario vigilar a los niños para que no jueguen con el aparato.
- Mantenga el material de embalaje fuera del alcance de los niños y deséchelo de forma adecuada.
- **ADVERTENCIA:** El aparato y sus piezas accesibles se calientan mucho durante el funcionamiento. Mantenga a los niños y mascotas alejados mientras esté utilizando el aparato y cocinando.
- Active el dispositivo de seguridad para niños si está disponible.
- Los niños no deben limpiar ni encargarse del mantenimiento del aparato sin supervisión.

### **Instrucciones generales de seguridad**

- Este aparato está diseñado exclusivamente para cocinar.
- Este aparato está diseñado para uso doméstico en interiores.
- Este aparato se puede utilizar en oficinas, habitacio-

nes de hotel, habitaciones de Bed&Breakfast, casas de campo y otros alojamientos similares donde dicho uso no exceda en promedio los niveles de uso doméstico.

- No utilice el aparato antes de empotrarlo.
- Desenchufe el aparato de la red eléctrica antes de realizar tareas de mantenimiento.
- Si el cable de alimentación presenta algún daño, el fabricante, su centro de asistencia técnica autorizado o un profesional cualificado similar tendrán que cambiarlo para evitar riesgos.
- **ADVERTENCIA:** Asegúrese de que el aparato está apagado antes de cambiar la bombilla para evitar el riesgo de descarga eléctrica.
- **ADVERTENCIA:** El aparato y sus piezas accesibles se calientan mucho duran-

te el funcionamiento. Debe tener cuidado para evitar tocar los elementos de calentamiento o la superficie del interior del aparato.

- Utilizar siempre guantes o manoplas para horno para retirar o introducir accesorios o recipientes.
- Para retirar los carriles de apoyo, tire primero del frontal del carril y, a continuación, separe el extremo trasero de las paredes laterales. Instale los carriles de apoyo en el orden inverso.
- No utilice un limpiador a vapor para limpiar el aparato.
- No utilice productos de limpieza abrasivos ásperos ni rascadores de metal afilado para limpiar el cristal de las tapas abisagradas de la placa si no quiere arañar su superficie, lo que podría hacer que el cristal se hiciera añicos.

## INSTRUCCIONES DE SEGURIDAD

### Installation

#### **ADVERTENCIA!**

Solo un técnico cualificado puede instalar el aparato.

- Retire todo el embalaje.
- No instale ni utilice un aparato dañado.

- Siga las instrucciones de instalación disponibles en nuestro sitio web.
- Tenga cuidado al mover el aparato, ya que es pesado. Utilice guantes de protección y calzado cerrado.
- No tire nunca del aparato sujetando el asa.
- Instale el aparato en un lugar seguro y adecuado que cumpla los requisitos de instalación.

- Respete siempre la distancia mínima entre el aparato y los demás electrodomésticos y mobiliario.
- Antes de montar el aparato, asegúrese de que esté nivelado y de que la puerta se abra sin dificultad.
- El aparato está equipado con un sistema de refrigeración eléctrica. Debe utilizarse con la fuente de alimentación eléctrica.

## Conexión eléctrica

### ⚠ ADVERTENCIA!

Riesgo de incendios y descargas eléctricas.

- Todas las conexiones eléctricas deben realizarlas electricistas cualificados.
- Asegúrese de que los parámetros de la placa de características técnicas son compatibles con los valores del suministro eléctrico.
- El aparato debe estar conectado a tierra. Utilice siempre una toma con aislamiento de conexión a tierra correctamente instalada.
- No utilice adaptadores múltiples ni cables prolongadores.
- Evite dañar el cable o el enchufe de alimentación. Si es necesario sustituirlo, deberá hacerlo nuestro centro de asistencia técnica autorizado.
- Evite que el cable de alimentación toque o quede cerca de la puerta del aparato o con el hueco por debajo del aparato, sobre todo mientras funciona o si la puerta está caliente.
- La protección contra descargas eléctricas de las piezas con corriente y aisladas debe fijarse de forma que no se pueda retirar sin herramientas.
- Conecte el enchufe de alimentación a la toma de corriente únicamente cuando haya terminado la instalación. Asegúrese de que se pueda acceder al enchufe de alimentación después de la instalación.
- Si la toma de corriente está floja, no conecte el enchufe.
- No desconecte el aparato tirando del cable de alimentación. Tire siempre del enchufe.
- Utilice únicamente dispositivos de aislamiento correctos: protección contra cortocircuitos, fusibles (tipo tornillo que se retiran del soporte), dispositivos de fuga a tierra y contactores.
- La instalación eléctrica debe tener un dispositivo de aislamiento que desconecte todos los polos del aparato de la red, con

una distancia de aislamiento de al menos 3 mm.

- El aparato se suministra con enchufe y cable de red.

### Tipos de cables aplicables para su instalación o cambio para Europa:

H07 RN-F, H05 RN-F, H05 RRF, H05 VV-F, H05 V2V2-F (T90), H05 BB-F

Para la sección del cable, consulte la potencia total de la placa de características. También puede consultar la tabla:

Potencia total (W)	Sección del cable (mm <sup>2</sup> )
máximo 1,380	3x0.75
máximo 2,300	3x1
máximo 3,680	3x1.5

El cable de tierra (cable verde/amarillo) debe ser 2 cm más largo que los cables de fase marrón y neutro azul.

## Uso

### ⚠ ADVERTENCIA!

Riesgo de lesiones, quemaduras y descargas eléctricas o explosiones.

- No cambie las especificaciones de este aparato.
- Asegúrese de que las aberturas de ventilación no estén bloqueadas.
- No deje el aparato desatendido durante el funcionamiento.
- Apague el aparato después de cada uso.
- Tenga cuidado al abrir la puerta del aparato mientras esté funcionando, ya que pueden salir aire caliente y mezclas inflamables procedentes de los ingredientes alcohólicos.
- No utilice el aparato con las manos mojadas ni con agua en contacto.
- No ejerza presión sobre la puerta abierta.
- No utilice el aparato como superficie de trabajo ni para depositar objetos.
- Mantenga las chispas y las llamas abiertas alejadas del aparato cuando la puerta esté abierta.
- Utilice únicamente frascos y tarros de vidrio homologados para conservar alimentos.
- No coloque productos inflamables cerca del aparato.

### **ADVERTENCIA!**

Riesgo de daños en el aparato.

- Para evitar daños o decoloraciones en el esmalte:
  - No coloque recipientes para horno ni objetos directamente sobre el fondo de la cavidad.
  - No coloque papel de aluminio directamente sobre el fondo de la cavidad.
  - no ponga agua directamente en el aparato caliente.
  - No deje platos y alimentos húmedos en el aparato después de cocinar.
  - Tenga cuidado al retirar o instalar accesorios.
- La decoloración del esmalte o del acero inoxidable no afecta al rendimiento del aparato.
- Utilice un molde hondo para los pasteles húmedos, ya que los jugos de las frutas pueden causar manchas permanentes.
- Cocina siempre con la puerta del aparato cerrada.
- Si el aparato está instalado detrás de un panel de mueble, no cierre el panel durante el uso ni hasta que el aparato se haya enfriado por completo para evitar daños por calentar y humedad.
- En relación con la(s) lámpara(s) contenidas en este producto y las lámparas de repuesto a la venta por separado: Estas lámparas están previstas para soportar condiciones físicas extremadas en aparatos de uso doméstico, como temperatura, vibración o humedad, o para ofrecer información sobre el estado operativo del aparato. No están previstas para su uso en otras aplicaciones y no son aptas para alumbrado en viviendas.
- Este producto contiene una fuente luminosa de la clase de eficiencia energética G.
- Utilice únicamente lámparas con las mismas especificaciones.

- Para reparar el aparato, póngase en contacto con el centro de servicio autorizado. Utilice solamente piezas de recambio originales.

## **Limpieza y mantenimiento**

### **ADVERTENCIA!**

Riesgo de lesiones o de daños en el aparato.

- Antes de realizar tareas de mantenimiento, apague el aparato y desenchúfelo de la toma de corriente.
- Asegúrese de que el aparato esté frío para evitar que el vidrio se rompa. Si los paneles de vidrio de la puerta están dañados, póngase en contacto con el centro de asistencia técnica autorizado para que los sustituya.
- Tenga cuidado al retirar la puerta del aparato.
- Limpie y seque el aparato, su cavidad y los accesorios después de cada uso para evitar la condensación de vapor, la corrosión y el deterioro de la superficie.
- Utilice un paño de microfibra, agua tibia y detergentes neutros para limpiar el aparato y los accesorios. No utilice productos abrasivos, estropajos, disolventes, objetos afilados o metálicos.
- Siga las instrucciones de seguridad indicadas en el envase al utilizar un espray para horno.

## **Eliminación**

### **ADVERTENCIA!**

Existe riesgo de lesiones o asfixia.

- Contacte con las autoridades locales para saber cómo desechar correctamente el aparato.
- Desconecte el aparato de la alimentación principal y, a continuación, corte y deseche el cable eléctrico.

# DESCRIPCIÓN DEL PRODUCTO

## Resumen general

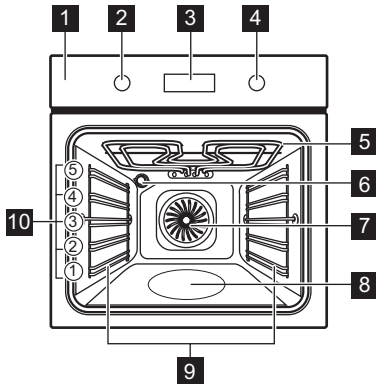

- 1 Panel de control
- 2 Mando de las funciones de cocción
- 3 Pantalla
- 4 Mando de control (para la temperatura)
- 5 Elemento térmico
- 6 Bombilla
- 7 Ventilador
- 8 Relieve de la cavidad - Contenedor de limpieza con agua
- 9 Soporte de estante, extraíble
- 10 Posiciones de las parrillas

Según el modelo, el panel de control puede incluir indicadores de temperatura o potencia.

## Panel de control

—+ Para ajustar la hora.

🕒 Para ajustar una función del reloj.

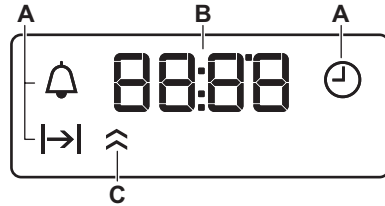

- A. Funciones de reloj
- B. Temporizador
- C. Indicador de calentamiento (solo modelos seleccionados)

## Para poner en marcha el aparato.

1. Pulse los mandos. Los mandos sobresalen (solo modelos seleccionados).
2. Gire el mando para seleccionar la función de cocción.
3. Gire el mando de control para hacer los ajustes.

Para apagar el aparato: gire el mando de las funciones de cocción hasta la posición de apagado 0.

## ANTES DEL PRIMER USO

### Ajuste de la hora

Después de la primera conexión, espere hasta que en la pantalla aparezca: "00:00" o "12:00" (dependiendo del modelo).

1. +, - - pulse para ajustar la hora.
2. 🕒: pulse para confirmarlo o se guardará automáticamente la hora actual tras 5 segundos.









### Pre calentamiento y limpieza iniciales

1. Precaliente el aparato vacío para eliminar los olores. Ventile la sala.
2. Retire todos los accesorios y los soportes de los estantes.
3. Ajuste cada función a la temperatura máxima y deje que el aparato funcione durante los tiempos especificados: 🕒 1 h, 🕒 15 min, 🕒 15 min. Consulte Uso diario.
4. Apague el aparato y deje que se enfríe.

5. Limpie con un paño de microfibra, agua tibia y detergente suave. Sustituya los accesorios y los soportes de los estantes.

## USO DIARIO

### Funciones de calentamiento

	<b>Luz:</b> Bombilla del horno
	<b>Horneado húmedo + ventil.:</b> Hornea-do
	<b>Cocción convencional / Limpieza con agua:</b> Horneado tradicional, cru-jiente, brillo de la corteza / Limpieza
	<b>Calor inferior:</b> Conservar comida
	<b>Aire caliente:</b> Horneado uniforme, ter-nura, secado
	<b>Grill rápido:</b> Tostar, asar a la parrilla
	<b>Grill turbo:</b> Asar carne, hacer grate-nes, dorar
	<b>Función Pizza:</b> Hornear pizza
	<b>Descongelar:</b> Descongelar

### Ajustar una función de cocción

1. Gire el mando del horno para seleccionar una función de cocción.
2. Gire el mando de control para seleccionar la temperatura.
3. Al terminar la cocción, gire los mandos hasta la posición de apagado para apagar el aparato.

### Temporizador

1. Pulse  repetidamente para seleccionar una función de reloj:

 **Hora:** Ajuste, cambie o compruebe la hora.



 **Duración:** Ajustar el tiempo de funciona-miento. Disponible después de ajustar una función de cocción y temperatura. El aparato se apaga automáticamente cuando finaliza el tiempo ajustado.

 **Avisador:** Ajustar una cuenta atrás.

2. **+**, **-** - Pulse para ajustar la hora.

3. Al finalizar el tiempo programado, sonará una señal acústica. Pulse cualquier botón.

4. Gire los mandos a la posición de apagado si es necesario.

Para cancelar una función de reloj, pulse  repetidamente hasta que parpadee su símbo-lo. Mantenga pulsado  hasta que la pantalla muestre **00:00**.

### Accesorios



Accesorios disponibles según el modelo. Escanee el código QR para comprobar cómo utilizar los accesorios suministrados con el aparato. Puede adquirir accesorios opcionales por separado.

Para obtener más información, póngase en contacto con su proveedor local.

Una pequeña muesca en la parte superior aumenta la seguridad y proporciona protec-ción contra los volcados. El borde elevado que rodea la parrilla evita que los utensilios de cocina resbalen de la parrilla.

Inserte el accesorio (parrilla/bandeja) entre las barras guía del soporte del estante. Ase-gúrese de que el estante toque la parte pos-terior del interior del horno y que las patas apunten hacia abajo .

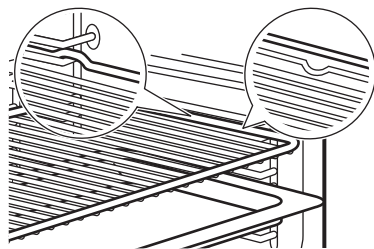

Si la bandeja tiene pendiente, colóquela en la parte posterior del interior del horno.

Si hay una inscripción en el accesorio, ase-gúrese de que esté orientado hacia usted.

Si está utilizando una bandeja con orificios, coloque la bandeja debajo para recoger los líquidos que goteen.

## CONSEJOS

### Recomendaciones de cocción

La temperatura y los tiempos de cocción de las tablas son meramente orientativos. Dependen de las recetas y de la calidad y cantidad de los ingredientes utilizados. Si no encuentra los ajustes para una receta concreta, busque otra similar.

Cuente los niveles de las parrillas desde abajo hacia arriba.

#### Símbolos utilizados en las tablas:

	Tipo de comida
	Funciones de cocción
°C	Temperatura
	Posición de la parrilla
	Tiempo de cocción (min)
	Información adicional

### Horneado húmedo + ventil.

Para obtener el mejor resultado, siga las recomendaciones de la tabla siguiente.

	°C			
Rollitos dulces, 12 piezas	175	3	40 - 50	1)
Rollitos, 9 piezas	180	2	35 - 45	1)
Pizza congelada, 0,35 kg	180	2	45 - 55	2)
Brazo de gitano	170	2	30 - 40	1)
Brownie	170	2	45 - 50	1)
Soufflé, 6 piezas	190	3	45 - 55	3)
Base de masa brisé	180	2	35 - 45	4)
Tarta Victoria	170	2	35 - 50	5)
Pescado pochado, 0,3 kg	180	2	35 - 45	1)
Pescado entero, 0,2 kg	180	3	25 - 35	1)









	°C			
Filete de pescado, 0,3 kg	170	3	30 - 40	6)
Carne pochada, 0,25 kg	180	3	35 - 45	1)
Shashlik, 0,5 kg	180	3	40 - 50	1)
Galletas, 16 piezas	150	2	30 - 45	1)
Mostachones de almendra, 20 piezas	180	2	45 - 55	1)
Magdalenas, 12 piezas	170	2	30 - 40	1)
Tarta salada, 16 piezas	170	2	35 - 45	1)
Galletas crujientes de masa quebrada, 20 piezas	150	2	40 - 50	1)
Tartaletas, 8 piezas	170	2	30 - 40	1)
Verduras pochadas, 0,4 kg	180	2	35 - 45	1)
Tortilla vegetariana	180	3	35 - 45	6)
Verduras mediterráneas, 0,7 kg	180	4	35 - 45	1)









- 1) Utilice la bandeja para repostería o la bandeja de goteo.
- 2) Utilice la parrilla.
- 3) Utilice ramequines cerámicos sobre parrilla.
- 4) Utilice un molde para flanes sobre la parrilla.
- 5) Utilice un plato para hornear sobre la parrilla.
- 6) Utilice un molde para pizza sobre la parrilla.

### Información para institutos de pruebas

Pruebas según IEC 60350-1.

		°C		
Pastelillos, 20 unidades por bandeja				
	3	170	20 - 35	1)
	3	150 - 160	20 - 35	1)
	2 y 4	150 - 160	20 - 35	1)

		°C		
Tarta de manzana, 2 moldes, Ø 20 cm				
	2	180	70 - 90	2)
	2	160	70 - 90	2)
Bizcocho sin grasa, molde para bizcocho Ø26 cm				
	2	170	40 - 50	2) 3)
	2	160	40 - 50	2) 3)
	2 y 4	160	40 - 60	2) 3)
Mantecados				

		°C		
	3	140 - 150	20 - 40	1)
	2 y 4	140 - 150	25 - 45	1)
	3	140 - 150	25 - 45	1)
Tostadas				
	4	máx.	1 - 5	2) 3)

1) Use Bandeja.

2) Use Parrilla.

3) Precaliente el aparato 10 minutos.

## LIMPIEZA Y MANTENIMIENTO

### Notas sobre la limpieza

- Utilice una solución de limpieza para superficies metálicas.
- Limpie y compruebe la junta de la puerta alrededor del interior.
- La humedad puede condensarse en el interior del aparato o en los paneles de vidrio de la puerta. Para reducir la condensación, deje que el aparato funcione durante 10 minutos antes de cocinar. No guarde alimentos en el aparato durante más de 20 minutos.
- No lave los accesorios en el lavavajillas.

### Extracción de los carriles de apoyo

1. Asegúrese de que el aparato esté frío.
2. Tire de la parte delantera del carril de apoyo para separarlo de la pared lateral.
3. Tire del extremo trasero del soporte del estante para separarlo de la pared y extráigalo.
4. Vuelva a colocar los soportes del estante en la posición inicial. Repita los pasos en orden inverso.

Si se proporcionan carriles telescópicos, los pasadores de retención deben apuntar hacia delante.

### Limpieza con agua

Este procedimiento de limpieza utiliza humedad para eliminar las partículas de grasa y alimentos restantes en el aparato.

1. Vierta agua en el relieve del interior. 300 ml.
2. Programe la función .
3. Ajuste la temperatura a 90 °C.
4. Deje que el aparato funcione durante 30 min.
5. Apague el aparato.
6. Espere hasta que el aparato esté frío. Seque el interior con un paño suave.

### Extracción e instalación de la puerta

Puede retirar la puerta del horno y los paneles internos de cristal para limpiarlos. Lee enteramente las instrucciones de "Extracción e instalación de la puerta" antes de retirar los paneles de cristal.

#### PRECAUCIÓN!

No utilice el aparato sin los paneles de cristal.

1. Abra completamente la puerta y sujete las dos bisagras.

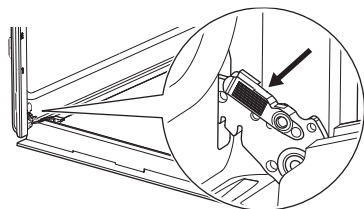

- Levanta y tira de los pestillos hasta que hagan clic.

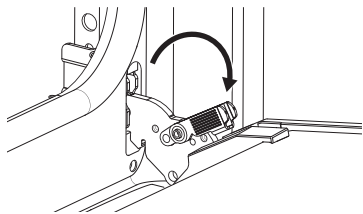

- Cierre la puerta del horno hasta la primera posición de apertura (a mitad de camino). A continuación, levanta y tira de la puerta para extraerla de su sitio.

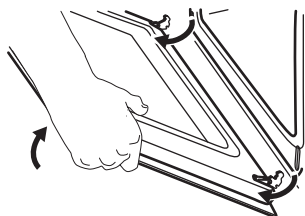

- Coloque la puerta sobre un paño suave en una superficie estable.
- Sujete el marco de la puerta **A** por el borde superior de la puerta por ambos lados y empuje hacia dentro para soltar el cierre.

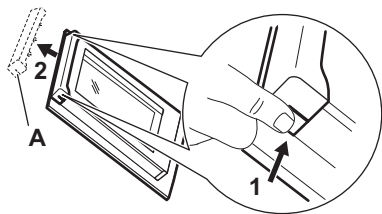

- Tire del borde del acabado de la puerta hacia delante para desengancharla.

- Sujete uno tras otro los paneles de cristal de la puerta por su borde superior y extráigalos de la guía. Asegúrese de que el cristal se desliza completamente fuera de los soportes.

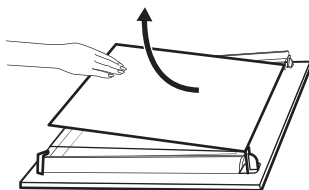

- Limpie los paneles de cristal con agua y jabón. Seque cuidadosamente los paneles de cristal con cuidado. No limpie los paneles de cristal en el lavavajillas.
- Después de la limpieza, instale los paneles de vidrio y la puerta del horno. Asegúrese de volver a colocar los paneles de vidrio en el orden correcto. Compruebe el símbolo/serigrafía en el lateral del panel de vidrio. Si la puerta está instalada correctamente, oírás un clic al cerrar los pestillos.

## Cambio de la bombilla

Desconecte el aparato de la red eléctrica y espere hasta que esté frío.

Cambie la bombilla por otra apropiada termo-resistente hasta 300 °C.

### Bombilla trasera

- Gire la tapa de cristal para extraerla.
- Limpie la tapa de cristal.
- Cambie la bombilla.
- Instale la tapa de cristal.

## SOLUCIÓN DE PROBLEMAS

Si no logra subsanar el problema, póngase en contacto con su distribuidor o un centro de servicio técnico autorizado. Los detalles de la asistencia técnica están en la placa de características técnicas, ubicada en el marco frontal. Es visible al abrir la puerta. No quite la placa de características técnicas.

**La junta de la puerta está dañada.** - No use el aparato. Póngase en contacto con un centro de servicio técnico autorizado.

**La lámpara no funciona.** - La lámpara está fundida. Cambie la bombilla.

**La pantalla muestra "00:00" o "12:00".** - Hubo un corte de corriente. Ajuste la hora.

## EFICIENCIA ENERGÉTICA

### Hoja de información del producto e información del producto según los reglamentos (UE) n.º 65/2014 y (UE) n.º 66/2014

Nombre del proveedor	AEG	
Identificación del modelo	BD41B 949496403 BE1100B 949496368 BEE43502BM 949496371 NBU5A20SB 949496409 NBU5A20SK 949496390 NBU5A20SM 949496393 OU5AB20SM 949496370 TU5AB20WSB 949496391 TU5AB20WSK 949496367 TU5AB20XSB 949496411 V5ABU20SK 949496407	
Índice de eficiencia energética	81.2	
Clase de eficiencia energética	A+	
Consumo de energía con una carga estándar, modo convencional	0.93 kWh/ciclo	
Consumo de energía con una carga estándar, modo de ventilador forzado	0.69 kWh/ciclo	
Número de cavidades	1	
Fuente de energía	Electricidad	
Volumen	72 l	
Tipo de horno	Horno empotrable	
Masa	BD41B	27.3 kg
	BE1100B	26.5 kg
	BEE43502BM	28.3 kg
	NBU5A20SB	30.3 kg
	NBU5A20SK	26.8 kg
	NBU5A20SM	26.1 kg
	OU5AB20SM	26.0 kg
	TU5AB20WSB	26.3 kg
	TU5AB20WSK	26.2 kg
	TU5AB20XSB	30.3 kg
	V5ABU20SK	26.6 kg

El aparato se ha sometido a las pruebas establecidas por las normas: EN IEC 60350-1.

### Requisitos de información según el reglamento (UE) n.º 2023/826

Consumo de energía en modo de espera	0,8 W
Tiempo máximo necesario para que el equipo alcance automáticamente el modo de bajo consumo aplicable	20 min

El aparato se ha sometido a las pruebas establecidas por las normas: EN 50564.

### Consejos para ahorrar energía

- Mantenga la puerta cerrada durante la cocción y evite abrirla con frecuencia.
- Mantenga limpia la junta de la puerta y asegúrese de que está bien fijada en su posición.
- Use utensilios de cocina metálicos u oscuros y no reflectantes.
- Evite precalentar los alimentos a menos que sea necesario.
- Minimice los tiempos entre el horneado de un plato y el del siguiente.
- Cuando sea posible, utilice las funciones de cocción con ventilador para ahorrar energía (solo en algunos modelos).
- Utilice el calor residual para mantener la comida caliente. Reduzca la temperatura del aparato al mínimo, de 3 a 10 min, antes de terminar la cocción.
- Apague la lámpara durante la cocción a menos que sea necesario (solo en algunos modelos).
- Horneado húmedo + ventil. (solo en algunos modelos). Esta función se utilizó para cumplir los requisitos de eficiencia energética y diseño ecológico (según EU 65/2014 y EU 66/2014). Pruebas según: IEC/EN 60350-1. La puerta del horno debe estar cerrada durante la cocción para que no se interrumpa la función y el horno funcione con la máxima eficiencia energética posible. Cuando se utiliza esta función, la bombilla se apaga automáticamente. En algunos modelos tarda 30 seg.
- Desconexión automática - Por razones de seguridad, si la función de cocción está activa y no se cambia ningún ajuste, el aparato se apagará automáticamente tras un determinado periodo de tiempo. Si

desea que una función de cocción esté activa más tiempo que el establecido por el apagado automático, ajuste el tiempo de cocción.

- 12,5 h: 30-115 °C
- 8.5 h: 120-195 °C
- 5.5 h: 200-245 °C
- 3 h: 250 - máximo °C

## ASPECTOS MEDIOAMBIENTALES

Recicle los materiales con el símbolo . Coloque el embalaje en los contenedores correspondientes para reciclarlo. Ayude a proteger el medioambiente y la salud pública reciclando los residuos de aparatos eléctricos y

electrónicos. No deseche los aparatos marcados con el símbolo  con los residuos domésticos. Lleve el producto a su centro de reciclaje local o póngase en contacto con su oficina municipal.



701131961-A-522025